



ประกาศจังหวัดกำแพงเพชร
เรื่อง ประกวดราคาจ้างปรับปรุงห้องอุบัติเหตุและฉุกเฉิน จำนวน ๑ งาน
ด้วยวิธีประกวดราคาอิเล็กทรอนิกส์ (e-bidding)

จังหวัดกำแพงเพชร โดยโรงพยาบาลกำแพงเพชร มีความประสงค์จะประกวดราคา
จ้างปรับปรุงห้องอุบัติเหตุและฉุกเฉิน จำนวน ๑ งาน ด้วยวิธีประกวดราคาอิเล็กทรอนิกส์ (e-bidding) ราคา
กลางของงานจ้างในการประกวดราคาครั้งนี้ รวมเป็นเงินทั้งสิ้น ๔,๙๘๐,๐๐๐.๐๐ บาท (สี่ล้านเก้าแสน
แปดหมื่นบาทถ้วน)

ผู้ยื่นข้อเสนอจะต้องมีคุณสมบัติ ดังต่อไปนี้

๑. มีความสามารถตามกฎหมาย
๒. ไม่เป็นบุคคลล้มละลาย
๓. ไม่อยู่ระหว่างเลิกกิจการ
๔. ไม่เป็นบุคคลซึ่งอยู่ระหว่างถูกระงับการยื่นข้อเสนอหรือทำสัญญากับหน่วยงานของรัฐไว้ชั่วคราว เนื่องจากเป็นผู้ที่ไม่ผ่านเกณฑ์การประเมินผลการปฏิบัติงานของผู้ประกอบการตามระเบียบที่รัฐมนตรีว่าการกระทรวงการคลังกำหนดตามที่ประกาศเผยแพร่ในระบบเครือข่ายสารสนเทศของกรมบัญชีกลาง
๕. ไม่เป็นบุคคลซึ่งถูกระงับชื่อไว้ในบัญชีรายชื่อผู้ทำงานและได้แจ้งเวียนชื่อให้เป็นผู้ทำงานของหน่วยงานของรัฐในระบบเครือข่ายสารสนเทศของกรมบัญชีกลาง ซึ่งรวมถึงนิติบุคคลที่ผู้ทำงานเป็นหุ้นส่วนผู้จัดการ กรรมการผู้จัดการ ผู้บริหาร ผู้มีอำนาจในการดำเนินงานในกิจการของนิติบุคคลนั้นด้วย
๖. มีคุณสมบัติและไม่มีลักษณะต้องห้ามตามที่คณะกรรมการนโยบายการจัดซื้อจัดจ้างและการบริหารพัสดุภาครัฐกำหนดในราชกิจจานุเบกษา
๗. เป็นนิติบุคคลผู้มีอาชีพรับจ้างงานที่ประกวดราคาอิเล็กทรอนิกส์ดังกล่าว
๘. ไม่เป็นผู้มีผลประโยชน์ร่วมกันกับผู้ยื่นข้อเสนอรายอื่นที่เข้ายื่นข้อเสนอให้แก่จังหวัดกำแพงเพชร ณ วันประกาศประกวดราคาอิเล็กทรอนิกส์ หรือไม่เป็นผู้กระทำการอันเป็นการขัดขวางการแข่งขันอย่างเป็นธรรมในการประกวดราคาอิเล็กทรอนิกส์ครั้งนี้
๙. ไม่เป็นผู้ได้รับเอกสิทธิ์หรือความคุ้มกัน ซึ่งอาจปฏิเสธไม่ยอมขึ้นศาลไทย เว้นแต่รัฐบาลของผู้ยื่นข้อเสนอได้มีคำสั่งให้สละเอกสิทธิ์ความคุ้มกันเช่นนั้น
๑๐. ผู้ยื่นข้อเสนอต้องมีผลงานก่อสร้างประเภทเดียวกันกับงานที่ประกวดราคาจ้างก่อสร้างในวงเงินไม่น้อยกว่า ๒,๔๘๐,๐๐๐.๐๐ บาท (สองล้านสี่แสนเก้าหมื่นบาทถ้วน) และเป็นผลงานที่เป็นคู่สัญญาโดยตรงกับหน่วยงานของรัฐหรือหน่วยงานเอกชนที่จังหวัดกำแพงเพชรเชื่อถือซึ่งผลงานดังกล่าวของผู้รับจ้างต้องเป็นผลงานในสัญญาเดิมนั้น และเป็นสัญญาที่ผู้รับจ้างได้ทำงานแล้วเสร็จตามสัญญาซึ่งได้มีการส่งมอบงานและตรวจรับเรียบร้อยแล้ว

๑๑. ผู้ยื่นข้อเสนอที่เสนอราคาในรูปแบบของ “กิจการร่วมค้า” ต้องมีคุณสมบัติ ดังนี้

กรณีข้อตกลงฯ กำหนดให้ผู้เข้าร่วมค้ารายใดรายหนึ่งเป็นผู้เข้าร่วมค้าหลัก ข้อตกลงฯ จะต้องมีการกำหนดสัดส่วนหน้าที่ และความรับผิดชอบในปริมาณงาน สิ่งของ หรือมูลค่าตามสัญญาของผู้เข้าร่วมค้าหลักมากกว่าผู้เข้าร่วมค้ารายอื่นทุกราย

กรณีที่ข้อตกลงฯ กำหนดให้ผู้เข้าร่วมค้ารายใดรายหนึ่งเป็นผู้เข้าร่วมค้าหลัก กิจการร่วมค่านั้นต้องใช้ผลงานของผู้ร่วมค้าหลักรายเดียวเป็นผลงานของกิจการร่วมค้าที่ยื่นข้อเสนอ

สำหรับข้อตกลงฯ ที่ไม่ได้กำหนดให้ผู้เข้าร่วมค้ารายใดเป็นผู้เข้าร่วมค้าหลักผู้เข้าร่วมค้าทุกรายจะต้องมีคุณสมบัติครบถ้วนตามเงื่อนไขที่กำหนดไว้ในเอกสารเชิญชวน หรือหนังสือเชิญชวน

๑๒. ผู้ยื่นข้อเสนอต้องลงทะเบียนในระบบจัดซื้อจัดจ้างภาครัฐด้วยอิเล็กทรอนิกส์ (Electronic Government Procurement : e - GP) ของกรมบัญชีกลาง

๑๓. ผู้ยื่นข้อเสนอต้องมีมูลค่าสุทธิของกิจการ ดังนี้

(๑) กรณีผู้ยื่นข้อเสนอเป็นนิติบุคคลที่จัดตั้งขึ้นตามกฎหมายไทยซึ่งได้จดทะเบียนเกินกว่า ๑ ปี ต้องมีมูลค่าสุทธิของกิจการ จากผลต่างระหว่างสินทรัพย์สุทธิหักด้วยหนี้สินสุทธิ ที่ปรากฏในงบแสดงฐานะการเงินที่มีการตรวจรับรองแล้ว ซึ่งจะต้องแสดงค่าเป็นบวก ๑ ปีสุดท้ายก่อนวันยื่นข้อเสนอ

(๒) กรณีผู้ยื่นข้อเสนอเป็นนิติบุคคลที่จัดตั้งขึ้นตามกฎหมายไทย ซึ่งยังไม่มีกิจการรายงานงบแสดงฐานะการเงินกับกรมพัฒนาธุรกิจการค้า ให้พิจารณาการกำหนดมูลค่าของทุนจดทะเบียน โดยผู้ยื่นข้อเสนอจะต้องมีทุนจดทะเบียนที่เรียกชำระมูลค่าหุ้นแล้ว ณ วันที่ยื่นข้อเสนอ ไม่ต่ำกว่า ๑ ล้านบาท

(๓) สำหรับการจัดซื้อจัดจ้างครั้งหนึ่งที่มีวงเงินเกิน ๕๐๐,๐๐๐ บาทขึ้นไป กรณีผู้ยื่นข้อเสนอเป็นบุคคลธรรมดา โดยพิจารณาจากหนังสือรับรองบัญชีเงินฝากไม่เกิน ๙๐ วัน ก่อนวันยื่นข้อเสนอ โดยต้องมีเงินฝากคงเหลือในบัญชีธนาคารเป็นมูลค่า ๑ ใน ๔ ของมูลค่างบประมาณของโครงการหรือรายการที่ยื่นข้อเสนอ ในแต่ละครั้ง และหากเป็นผู้ชนะการจัดซื้อจัดจ้างหรือเป็นผู้ได้รับการคัดเลือกจะต้องแสดงหนังสือรับรองบัญชีเงินฝากที่มีมูลค่าดังกล่าวอีกครั้งหนึ่งในวันลงนามในสัญญา

(๔) กรณีที่ผู้ยื่นข้อเสนอไม่มีมูลค่าสุทธิของกิจการหรือทุนจดทะเบียน หรือมีแต่ไม่เพียงพอที่จะเข้ายื่นข้อเสนอ ผู้ยื่นข้อเสนอสามารถขอวงเงินสินเชื่อ โดยต้องมีวงเงินสินเชื่อ ๑ ใน ๔ ของมูลค่างบประมาณที่ยื่นข้อเสนอในครั้งนั้น (สินเชื่อที่ธนาคารภายในประเทศ หรือบริษัทเงินทุนหรือบริษัทเงินทุนหลักทรัพย์ที่ได้รับอนุญาตให้ประกอบกิจการเงินทุนเพื่อการพาณิชย์ และประกอบธุรกิจค้าประกันตามประกาศของธนาคารแห่งประเทศไทย ตามรายชื่อบริษัทเงินทุนที่ธนาคารแห่งประเทศไทยแจ้งเวียนให้ทราบ โดยพิจารณาจากยอดเงินรวมของวงเงินสินเชื่อที่สำนักงานใหญ่รับรอง หรือที่สำนักงานสาขารับรอง (กรณีได้รับมอบอำนาจจากสำนักงานใหญ่) ซึ่งออกให้แก่ผู้ยื่นข้อเสนอ นับถึงวันยื่นข้อเสนอไม่เกิน ๙๐ วัน)

(๕) กรณีตาม (๑) - (๔) ยกเว้นสำหรับกรณีดังต่อไปนี้

(๕.๑) กรณีที่ผู้ยื่นข้อเสนอเป็นหน่วยงานของรัฐ

(๕.๒) นิติบุคคลที่จัดตั้งขึ้นตามกฎหมายไทยที่อยู่ระหว่างการฟื้นฟูกิจการตามพระราชบัญญัติล้มละลาย (ฉบับที่ ๑๐) พ.ศ. ๒๕๖๑

(๕.๓) งานจ้างก่อสร้าง ที่กรมบัญชีกลางได้ทะเบียนผู้ประกอบการงานก่อสร้างแล้ว และงานจ้างก่อสร้างที่หน่วยงานของรัฐได้มีการจัดบัญชีผู้ประกอบการงานก่อสร้างที่มีคุณสมบัติเบื้องต้นไว้แล้ว ก่อนวันที่พระราชบัญญัติการจัดซื้อจัดจ้างและการบริหารพัสดุภาครัฐมีผลบังคับใช้

ผู้ยื่นข้อเสนอต้องยื่นข้อเสนอและเสนอราคาทางระบบจัดซื้อจัดจ้างภาครัฐด้วยอิเล็กทรอนิกส์
ในวันที่ ๒ เมษายน ๒๕๖๓ ระหว่างเวลา ๑๓.๐๐ น. ถึง ๑๖.๐๐ น.

ผู้สนใจสามารถขอรับเอกสารประกวดราคาอิเล็กทรอนิกส์ โดยดาวน์โหลดเอกสารทางระบบ
จัดซื้อจัดจ้างภาครัฐด้วยอิเล็กทรอนิกส์ หัวข้อ ค้นหาประกาศจัดซื้อจัดจ้างได้ตั้งแต่วันที่ประกาศจนถึงวันเสนอ
ราคา

ผู้ยื่นข้อเสนอสามารถจัดเตรียมเอกสารข้อเสนอได้ตั้งแต่วันที่ประกาศจนถึงวันเสนอราคา

ผู้สนใจสามารถดูรายละเอียดได้ที่เว็บไซต์ www.kph.go.th หรือ www.gprocurement.go.th
หรือสอบถามทางโทรศัพท์หมายเลข ๐-๕๕๐๒-๒๐๐๐ ต่อ ๑๓๐๕-๖ ในวันและเวลาราชการ

ผู้สนใจต้องการทราบรายละเอียดเพิ่มเติมเกี่ยวกับสถานที่หรือรายละเอียดของแบบรูปรายการ
ละเอียดงาน โปรดสอบถามมายังจังหวัดกำแพงเพชร ผ่านทางอีเมล Panom-Meebua@egp.moph.go.th
หรือช่องทางตามที่กรมบัญชีกลางกำหนด ภายในวันที่ ๒๕ มีนาคม ๒๕๖๓ โดยจังหวัดกำแพงเพชร
จะชี้แจงรายละเอียดดังกล่าวผ่านทางเว็บไซต์ www.kph.go.th และ www.gprocurement.go.th ในวันที่
๒๕ มีนาคม ๒๕๖๓

ประกาศ ณ วันที่ ๒๕ มีนาคม พ.ศ. ๒๕๖๓



(นายสุรชัย แก้วหิรัญ)

ผู้อำนวยการโรงพยาบาลกำแพงเพชร ปฏิบัติราชการแทน
ผู้ว่าราชการจังหวัดกำแพงเพชร

หมายเหตุ ผู้ประกอบการสามารถจัดเตรียมเอกสารประกอบการเสนอราคา (เอกสารส่วนที่ ๑ และเอกสาร
ส่วนที่ ๒) ในระบบ e - GP ได้ตั้งแต่วันที่ขอรับเอกสารจนถึงวันเสนอราคา

เอกสารประกวดราคาจ้างก่อสร้างด้วยวิธีประกวดราคาอิเล็กทรอนิกส์ (e-bidding)

เลขที่ ๘๓ /๒๕๖๗

การจ้างปรับปรุงห้องอุบัติเหตุและฉุกเฉิน จำนวน ๑ งาน

ตามประกาศ จังหวัดกำแพงเพชร

ลงวันที่ ๒๕ สิงหาคม ๒๕๖๗

จังหวัดกำแพงเพชร ซึ่งต่อไปนี้เรียกว่า "จังหวัด" มีความประสงค์จะประกวดราคาจ้างปรับปรุงห้องอุบัติเหตุและฉุกเฉิน จำนวน ๑ งาน ณ โรงพยาบาลกำแพงเพชร ด้วยวิธีประกวดราคาอิเล็กทรอนิกส์ โดยมีข้อแนะนำและข้อกำหนดดังต่อไปนี้

๑. เอกสารแนบท้ายเอกสารประกวดราคาอิเล็กทรอนิกส์

๑.๑ แบบรูปและรายการละเอียด

- ๑.๑.๑ ขอบเขตของงาน (Terms of Reference TOR) จำนวน ๑๗ แผ่น
- ๑.๑.๒ รายการก่อสร้างสำหรับงานจ้างปรับปรุงห้องอุบัติเหตุและฉุกเฉิน จำนวน ๑ งาน
โรงพยาบาลกำแพงเพชร จำนวน ๘ แผ่น
- ๑.๑.๓ แบบแปลนจ้างปรับปรุงห้องอุบัติเหตุและฉุกเฉิน จำนวน ๑ งาน
จำนวน ๒๑ แผ่น
- ๑.๑.๔ กำหนดวงงาน - งบเงินและระยะเวลาการก่อสร้าง จำนวน ๒ แผ่น
- ๑.๑.๕ มาตรฐานการก่อสร้างอาคาร พ.ศ.๒๕๕๓ จำนวน ๑ เล่ม

๑.๒ แบบใบเสนอราคาที่กำหนดไว้ในระบบจัดซื้อจัดจ้างภาครัฐด้วยอิเล็กทรอนิกส์

๑.๓ แบบสัญญาจ้างก่อสร้าง

๑.๔ แบบหนังสือคำประกัน

(๑) หลักประกันสัญญา

๑.๕ สูตรการปรับราคา

๑.๖ บทนิยาม

- (๑) ผู้มีผลประโยชน์ร่วมกัน
- (๒) การขัดขวางการแข่งขันอย่างเป็นธรรม

๑.๗ แบบบัญชีเอกสารที่กำหนดไว้ในระบบจัดซื้อจัดจ้างภาครัฐด้วยอิเล็กทรอนิกส์

- (๑) บัญชีเอกสารส่วนที่ ๑
- (๒) บัญชีเอกสารส่วนที่ ๒

๑.๘ แผนการใช้วัสดุที่ผลิตภายในประเทศและแผนการใช้เหล็กที่ผลิตภายในประเทศ

๑.๙ แผนการทำงาน

๒. คุณสมบัติของผู้ยื่นข้อเสนอ

๒.๑ มีความสามารถตามกฎหมาย

๒.๒ ไม่เป็นบุคคลล้มละลาย

๒.๓ ไม่อยู่ระหว่างเลิกกิจการ

๒.๔ ไม่เป็นบุคคลซึ่งอยู่ระหว่างถูกระงับการยื่นข้อเสนอหรือทำสัญญากับหน่วยงานของรัฐ

ไว้ชั่วคราว เนื่องจากเป็นผู้ที่ไม่ผ่านเกณฑ์การประเมินผลการปฏิบัติงานของผู้ประกอบการตามระเบียบที่รัฐมนตรีว่าการกระทรวงการคลังกำหนดตามที่ประกาศเผยแพร่ในระบบเครือข่ายสารสนเทศของกรมบัญชีกลาง

๒.๕ ไม่เป็นบุคคลซึ่งถูกระบุชื่อไว้ในบัญชีรายชื่อผู้ทำงานและได้แจ้งเวียนชื่อให้เป็นผู้ทำงานของหน่วยงานของรัฐในระบบเครือข่ายสารสนเทศของกรมบัญชีกลาง ซึ่งรวมถึงนิติบุคคลที่ผู้ทำงานเป็นหุ้นส่วนผู้จัดการ กรรมการผู้จัดการ ผู้บริหาร ผู้มีอำนาจในการดำเนินงานในกิจการของนิติบุคคลนั้นด้วย

๒.๖ มีคุณสมบัติและไม่มีลักษณะต้องห้ามตามที่คณะกรรมการนโยบายการจัดซื้อจัดจ้างและการบริหารพัสดุภาครัฐกำหนดในราชกิจจานุเบกษา

๒.๗ เป็นนิติบุคคลผู้มีอาชีพรับจ้างงานที่ประกวดราคาอิเล็กทรอนิกส์ดังกล่าว

๒.๘ ไม่เป็นผู้มีผลประโยชน์ร่วมกันกับผู้ยื่นข้อเสนอรายอื่นที่เข้ายื่นข้อเสนอให้แก่ จังหวัด วน ประกาศประกวดราคาอิเล็กทรอนิกส์ หรือไม่เป็นผู้กระทำการอันเป็นการขัดขวางการแข่งขันอย่างเป็นธรรมในการประกวดราคาอิเล็กทรอนิกส์ครั้งนี้

๒.๙ ไม่เป็นผู้ได้รับเอกสิทธิ์หรือความคุ้มกัน ซึ่งอาจปฏิเสธไม่ยอมขึ้นศาลไทย เว้นแต่รัฐบาลของผู้ยื่นข้อเสนอได้มีคำสั่งให้สละเอกสิทธิ์และความคุ้มกันเช่นนั้น

๒.๑๐ ผู้ยื่นข้อเสนอต้องมีผลงานก่อสร้างประเภทเดียวกันกับงานที่ประกวดราคาจ้างก่อสร้าง วงเงินไม่น้อยกว่า ๒,๔๙๐,๐๐๐.๐๐ บาท (สองล้านสี่แสนเก้าหมื่นบาทถ้วน) และเป็นผลงานที่เป็นคู่สัญญาโดยตรงกับหน่วยงานของรัฐหรือหน่วยงานเอกชนที่จังหวัดกำแพงเพชรเชื่อถือ ซึ่งผลงานดังกล่าวของผู้รับจ้างต้องเป็นผลงานในสัญญาเดียวกัน และเป็นสัญญาที่ผู้รับจ้างได้ทำงานแล้วเสร็จตามสัญญา ซึ่งได้มีการส่งมอบงานและตรวจรับเรียบร้อยแล้ว

๒.๑๑ ผู้ยื่นข้อเสนอที่เสนอราคาในรูปแบบของ “กิจการร่วมค้า” ต้องมีคุณสมบัติ ดังนี้

กรณีข้อตกลงฯ กำหนดให้ผู้เข้าร่วมค้ำรายใดรายหนึ่งเป็นผู้เข้าร่วมค้ำหลัก ข้อตกลงฯ จะต้องมีการกำหนดสัดส่วนหน้าที่ และความรับผิดชอบในปริมาณงาน สิ่งของ หรือมูลค่าตามสัญญาของผู้เข้าร่วมค้ำหลักมากกว่าผู้เข้าร่วมค้ำรายอื่นทุกราย

กรณีที่ข้อตกลงฯ กำหนดให้ผู้เข้าร่วมค้ำรายใดรายหนึ่งเป็นผู้เข้าร่วมค้ำหลัก กิจการร่วมค้ำนั้นต้องใช้ผลงานของผู้ร่วมค้ำหลักรายเดียวเป็นผลงานของกิจการร่วมค้ำที่ยื่นข้อเสนอ

สำหรับข้อตกลงฯ ที่ไม่ได้กำหนดให้ผู้เข้าร่วมค้ำรายใดเป็นผู้เข้าร่วมค้ำหลักผู้เข้าร่วมค้ำทุกรายจะต้องมีคุณสมบัติครบถ้วนตามที่กำหนดไว้ในเอกสารเชิญชวน หรือหนังสือเชิญชวน

๒.๑๒ ผู้ยื่นข้อเสนอต้องลงทะเบียนในระบบจัดซื้อจัดจ้างภาครัฐด้วยอิเล็กทรอนิกส์ (Electronic Government Procurement : e - GP) ของกรมบัญชีกลาง

๒.๑๓ ผู้ยื่นข้อเสนอต้องมีมูลค่าสุทธิของกิจการ ดังนี้

(๑) กรณีผู้ยื่นข้อเสนอเป็นนิติบุคคลที่จัดตั้งขึ้นตามกฎหมายไทยซึ่งได้จดทะเบียนเกินกว่า ๑ ปี ต้องมีมูลค่าสุทธิของกิจการ จากผลต่างระหว่างสินทรัพย์สุทธิหักด้วยหนี้สินสุทธิที่ปรากฏในงบแสดงฐานะการเงินที่มีการตรวจรับรองแล้ว ซึ่งจะต้องแสดงค่าเป็นบวก ๑ ปีสุดท้ายก่อนวันยื่นข้อเสนอ

(๒) กรณีผู้ยื่นข้อเสนอเป็นนิติบุคคลที่จัดตั้งขึ้นตามกฎหมายไทย ซึ่งยังไม่มีงบแสดงฐานะการเงินกับกรมพัฒนาธุรกิจการค้า ให้พิจารณาการกำหนดมูลค่าของทุนจดทะเบียนโดยผู้ยื่นข้อเสนอจะต้องมีทุนจดทะเบียนที่เรียกชำระมูลค่าหุ้นแล้ว ณ วันที่ยื่นข้อเสนอ ไม่ต่ำกว่า ๑ ล้านบาท

(๓) สำหรับการจัดซื้อจัดจ้างครั้งหนึ่งที่มีวงเงินเกิน ๕๐๐,๐๐๐ บาทขึ้นไป กรณีผู้ยื่นข้อเสนอเป็นบุคคลธรรมดา โดยพิจารณาจากหนังสือรับรองบัญชีเงินฝากไม่เกิน ๙๐ วัน ก่อนวันยื่นข้อเสนอ โดยต้องมีเงินฝากคงเหลือในบัญชีธนาคารเป็นมูลค่า ๑ ใน ๔ ของมูลค่างบประมาณของโครงการหรือรายการที่ยื่นข้อเสนอในแต่ละครั้ง และหากเป็นผู้ชนะการจัดซื้อจัดจ้างหรือเป็นผู้ได้รับการคัดเลือกจะต้องแสดงหนังสือรับรองบัญชีเงินฝากที่มีมูลค่าดังกล่าวอีกครั้งหนึ่งในวันลงนามในสัญญา

(๔) กรณีที่ผู้ยื่นข้อเสนอไม่มีมูลค่าสุทธิของกิจการหรือทุนจดทะเบียนหรือมีแต่ไม่เพียงพอที่จะเข้ายื่นข้อเสนอ ผู้ยื่นข้อเสนอสามารถขอวงเงินสินเชื่อ โดยต้องมีวงเงินสินเชื่อ ๑ ใน ๔ ของมูลค่างบประมาณของโครงการหรือรายการที่ยื่นข้อเสนอในแต่ละครั้ง (สินเชื่อที่ธนาคารภายในประเทศหรือบริษัทเงินทุนหรือบริษัทเงินทุนหลักทรัพย์ที่ได้รับอนุญาตให้ประกอบกิจการเงินทุนเพื่อการพาณิชย์และประกอบธุรกิจค้าประกันตามประกาศของธนาคารแห่งประเทศไทย ตามรายชื่อบริษัทเงินทุนที่ธนาคารแห่งประเทศไทยแจ้งเวียนให้ทราบโดยพิจารณาจากยอดเงินรวมของวงเงินสินเชื่อที่สำนักงานใหญ่รับรอง หรือที่สำนักงานสาขารับรอง (กรณีได้รับมอบอำนาจจากสำนักงานใหญ่) ซึ่งออกให้แก่ผู้ยื่นข้อเสนอ นับถึงวันยื่นข้อเสนอไม่เกิน ๙๐ วัน)

(๕) กรณีตาม (๑) - (๔) ยกเว้นสำหรับกรณีดังต่อไปนี้

(๕.๑) กรณีที่ผู้ยื่นข้อเสนอเป็นหน่วยงานของรัฐ

(๕.๒) นิติบุคคลที่จัดตั้งขึ้นตามกฎหมายไทยที่อยู่ระหว่างการฟื้นฟูกิจการตามพระราชบัญญัติล้มละลาย (ฉบับที่ ๑๐) พ.ศ. ๒๕๖๑

(๕.๓) งานจ้างก่อสร้าง ที่กรมบัญชีกลางได้ทะเบียนผู้ประกอบการงานก่อสร้างแล้ว และงานจ้างก่อสร้างที่หน่วยงานของรัฐได้มีการจัดบัญชีผู้ประกอบการงานก่อสร้างที่มีคุณสมบัติเบื้องต้นไว้แล้ว ก่อนวันที่พระราชบัญญัติการจัดซื้อจัดจ้างและการบริหารพัสดุภาครัฐมีผลบังคับใช้

๓. หลักฐานการยื่นข้อเสนอ

ผู้ยื่นข้อเสนอจะต้องเสนอเอกสารหลักฐานยื่นมาพร้อมกับการเสนอราคาทางระบบจัดซื้อจัดจ้างภาครัฐด้วยอิเล็กทรอนิกส์ โดยแยกเป็น ๒ ส่วน คือ

๓.๑ ส่วนที่ ๑ อย่างน้อยต้องมีเอกสารดังต่อไปนี้

(๑) ในกรณีผู้ยื่นข้อเสนอเป็นนิติบุคคล

(ก) ห้างหุ้นส่วนสามัญหรือห้างหุ้นส่วนจำกัด ให้ยื่นสำเนาหนังสือรับรองการจดทะเบียนนิติบุคคล บัญชีรายชื่อหุ้นส่วนผู้จัดการ ผู้มีอำนาจควบคุม (ถ้ามี)

(ข) บริษัทจำกัดหรือบริษัทมหาชนจำกัด ให้ยื่นสำเนาหนังสือรับรองการจดทะเบียนนิติบุคคล หนังสือบริคณห์สนธิ บัญชีรายชื่อกรรมการผู้จัดการ ผู้มีอำนาจควบคุม (ถ้ามี) และบัญชีผู้ถือหุ้นรายใหญ่ (ถ้ามี)

(๒) ในกรณีผู้ยื่นข้อเสนอเป็นบุคคลธรรมดาหรือคณะบุคคลที่มีชนิตบุคคล ให้ยื่นสำเนาบัตรประจำตัวประชาชนของผู้ยื่น สำเนาข้อตกลงที่แสดงถึงการเข้าเป็นหุ้นส่วน (ถ้ามี) สำเนาบัตรประจำตัวประชาชนของผู้เป็นหุ้นส่วน หรือสำเนาหนังสือเดินทางของผู้เป็นหุ้นส่วนที่มีได้ถือสัญชาติไทย

(๓) ในกรณีผู้ยื่นข้อเสนอเป็นผู้ยื่นข้อเสนอร่วมกันในฐานะเป็นผู้ร่วมค้า ให้ยื่นสำเนาสัญญาของการเข้าร่วมค้า และเอกสารตามที่ระบุไว้ใน (๑) หรือ (๒) ของผู้ร่วมค้า แล้วแต่กรณี

(๔) ผู้ยื่นเข้าเสนอต้องแสดงหลักฐานเกี่ยวกับมูลค่าสุทธิของกิจการ ดังนี้

(๔.๑) ในกรณีผู้ยื่นข้อเสนอเป็นนิติบุคคล ให้ยื่นงบแสดงฐานะการเงินที่มีการรับรองแล้ว ๑ ปีสุดท้ายวันยื่นข้อเสนอ โดยให้ยื่นขณะเข้าเสนอราคา

(๔.๒) ในกรณีผู้ยื่นข้อเสนอเป็นบุคคลธรรมดา ให้ยื่นหนังสือรับรองบัญชีเงินฝาก ไม่เกิน ๙๐ วัน ก่อนวันยื่นข้อเสนอ โดยให้ยื่นขณะเข้าเสนอราคา และจะต้องแสดงหนังสือรับรองบัญชีเงินฝากที่มีมูลค่าดังกล่าวอีกครั้งในวันที่ลงนามในสัญญา

(๔.๓) กรณีที่ผู้ยื่นข้อเสนอไม่มีมูลค่าสุทธิของกิจการและทุนจดทะเบียน หรือมีแต่ไม่เพียงพอที่เข้ายื่นข้อเสนอ ให้ยื่นสำเนาหนังสือรับรองวงเงินสินเชื่อ (สินเชื่อที่ธนาคาร ภายในประเทศหรือบริษัทเงินทุนหรือบริษัทเงินทุนหลักทรัพย์ที่ได้รับอนุญาตให้ประกอบกิจการเงินทุนเพื่อ การพาณิชย์และประกอบธุรกิจค้าประกัน ตามประกาศของธนาคารแห่งประเทศไทย ตามรายชื่อบริษัท เงินทุนที่ธนาคารแห่งประเทศไทยแจ้งเวียนให้ทราบ โดยพิจารณาจากยอดเงินรวมของวงเงินสินเชื่อที่ สำนักงานใหญ่รับรองหรือที่สำนักงานสาขารับรอง (กรณีได้รับมอบอำนาจจากสำนักงานใหญ่) ซึ่งออกให้แก่ ผู้ยื่นข้อเสนอ นับถึงวันยื่นข้อเสนอไม่เกิน ๙๐ วัน)

(๕) บัญชีเอกสารส่วนที่ ๑ ทั้งหมดที่ได้ยื่นพร้อมกับการเสนอราคาทางระบบ จัดซื้อจัดจ้างภาครัฐด้วยอิเล็กทรอนิกส์ ตามแบบในข้อ ๑.๗ (๑) โดยไม่ต้องแนบในรูปแบบ PDF File (Portable Document Format)

ทั้งนี้ เมื่อผู้ยื่นข้อเสนอดำเนินการแนบไฟล์เอกสารตามบัญชีเอกสารส่วนที่ ๑ ครบถ้วน ถูกต้องแล้ว ระบบจัดซื้อจัดจ้างภาครัฐด้วยอิเล็กทรอนิกส์จะสร้างบัญชีเอกสารส่วนที่ ๑ ตามแบบ ในข้อ ๑.๗ (๑) ให้โดยผู้ยื่นข้อเสนอไม่ต้องแนบบัญชีเอกสารส่วนที่ ๑ ดังกล่าวในรูปแบบ PDF File (Portable Document Format)

๓.๒ ส่วนที่ ๒ อย่างน้อยต้องมีเอกสารดังต่อไปนี้

(๑) ในกรณีที่ผู้ยื่นข้อเสนอมอบอำนาจให้บุคคลอื่นกระทำการแทนให้แนบหนังสือ มอบอำนาจซึ่งติดอากรแสตมป์ตามกฎหมาย โดยมีหลักฐานแสดงตัวตนของผู้มอบอำนาจและผู้รับมอบ อำนาจ ทั้งนี้หากผู้รับมอบอำนาจเป็นบุคคลธรรมดาต้องเป็นผู้ที่บรรลุนิติภาวะตามกฎหมายแล้วเท่านั้น

(๒) สำเนาหนังสือรับรองผลงานก่อสร้างพร้อมทั้งรับรองสำเนาถูกต้อง

(๓) สำเนาใบขึ้นทะเบียนผู้ประกอบการวิสาหกิจขนาดกลางและขนาดย่อม (SMEs) (ถ้ามี)

(๔) บัญชีเอกสารส่วนที่ ๒ ทั้งหมดที่ได้ยื่นพร้อมกับการเสนอราคาทางระบบจัดซื้อ จัดจ้างภาครัฐด้วยอิเล็กทรอนิกส์ ตามแบบในข้อ ๑.๗ (๒) โดยไม่ต้องแนบในรูปแบบ PDF File (Portable Document Format)

ทั้งนี้ เมื่อผู้ยื่นข้อเสนอดำเนินการแนบไฟล์เอกสารตามบัญชีเอกสารส่วนที่ ๒ ครบถ้วน ถูกต้องแล้ว ระบบจัดซื้อจัดจ้างภาครัฐด้วยอิเล็กทรอนิกส์จะสร้างบัญชีเอกสารส่วนที่ ๒ ตามแบบ ในข้อ ๑.๗ (๒) ให้โดยผู้ยื่นข้อเสนอไม่ต้องแนบบัญชีเอกสารส่วนที่ ๒ ดังกล่าวในรูปแบบ PDF File (Portable Document Format)

๔. การเสนอราคา

๔.๑ ผู้ยื่นข้อเสนอต้องยื่นข้อเสนอ และเสนอราคาทางระบบจัดซื้อจัดจ้างภาครัฐด้วย อิเล็กทรอนิกส์ตามที่กำหนดไว้ในเอกสารประกวดราคาอิเล็กทรอนิกส์นี้ โดยไม่มีเงื่อนไขใดๆ ทั้งสิ้น และ จะต้องกรอกข้อความให้ถูกต้องครบถ้วน พร้อมทั้งหลักฐานแสดงตัวตนและทำการยืนยันตัวตนของผู้ยื่น ข้อเสนอโดยไม่ต้องแนบบใบเสนอราคาในรูปแบบ PDF File (Portable Document Format)

๔.๒ ให้ผู้ยื่นข้อเสนอกรอกรายละเอียดการเสนอราคาในใบเสนอราคาตามเอกสาร ประกวดราคาจ้างก่อสร้างด้วยวิธีประกวดราคาอิเล็กทรอนิกส์ (e - bidding) ข้อ ๑.๒ ให้ครบถ้วน โดยไม่ ต้องยื่นใบแจ้งปริมาณงานและราคา และใบบัญชีรายการก่อสร้าง ในรูปแบบ PDF File (Portable Document Format)

ในการเสนอราคาให้เสนอราคาเป็นเงินบาทและเสนอราคาได้เพียงครั้งเดียวและราคาเดียวโดยเสนอราคารวม และหรือราคาต่อหน่วย และหรือต่อรายการ ตามเงื่อนไขที่ระบุไว้ท้ายใบเสนอราคาให้ถูกต้อง ทั้งนี้ ราคารวมที่เสนอจะต้องตรงกันทั้งตัวเลขและตัวหนังสือ ถ้าตัวเลขและตัวหนังสือไม่ตรงกัน ให้ถือตัวหนังสือเป็นสำคัญ โดยคิดราคารวมทั้งสิ้นซึ่งรวมค่าภาษีมูลค่าเพิ่ม ภาษีอากรอื่น ค่าขนส่ง ค่าจดทะเบียน และค่าใช้จ่ายอื่นๆ ทั้งปวงไว้แล้ว

ราคาที่เสนอจะต้องเสนอกำหนดยื่นราคาไม่น้อยกว่า ๑๒๐ วัน ตั้งแต่วันเสนอราคา โดยภายในกำหนดยื่นราคา ผู้ยื่นข้อเสนอต้องรับผิดชอบราคาที่ตนได้เสนอไว้ และจะถอนการเสนอราคามีได้

๔.๓ ผู้ยื่นข้อเสนอจะต้องเสนอกำหนดเวลาดำเนินการก่อสร้างแล้วเสร็จ ๑๕๐ วัน นับถัดจากวันที่ได้รับหนังสือแจ้งจาก จังหวัดให้เริ่มทำงาน

๔.๔ ก่อนเสนอราคา ผู้ยื่นข้อเสนอควรตรวจสอบร่างสัญญา แบบรูป และรายการละเอียดๆ ละเอียดถี่ถ้วนและเข้าใจเอกสารประกวดราคาอิเล็กทรอนิกส์ทั้งหมดเสียก่อนที่จะตกลงยื่นข้อเสนอตามเงื่อนไขเอกสารประกวดราคาจ้างอิเล็กทรอนิกส์

๔.๕ ผู้ยื่นข้อเสนอจะต้องยื่นข้อเสนอและเสนอราคาทางระบบการจัดซื้อจัดจ้างภาครัฐด้วยอิเล็กทรอนิกส์ในวันที่ ๖ เมษายน ๒๕๖๓ ระหว่างเวลา ๑๓.๐๐ น. ถึง ๑๖.๐๐ น. และเวลาในการเสนอราคาให้ถือตามเวลาของระบบการจัดซื้อจัดจ้างภาครัฐด้วยอิเล็กทรอนิกส์เป็นเกณฑ์

เมื่อพ้นกำหนดเวลายื่นข้อเสนอและเสนอราคาแล้ว จะไม่รับเอกสารการยื่นข้อเสนอ และการเสนอราคาใดๆ โดยเด็ดขาด

๔.๖ ผู้ยื่นข้อเสนอต้องจัดทำเอกสารสำหรับใช้ในการเสนอราคาในรูปแบบไฟล์เอกสารประเภท PDF File (Portable Document Format) โดยผู้ยื่นข้อเสนอต้องเป็นผู้รับผิดชอบตรวจสอบความครบถ้วน ถูกต้อง และชัดเจนของเอกสาร PDF File ก่อนที่จะยืนยันการเสนอราคา แล้วจึงส่งข้อมูล (Upload) เพื่อเป็นการเสนอราคาให้แก่ จังหวัด ผ่านทางระบบจัดซื้อจัดจ้างภาครัฐด้วยอิเล็กทรอนิกส์

๔.๗ คณะกรรมการพิจารณาผลการประกวดราคาอิเล็กทรอนิกส์ จะดำเนินการตรวจสอบคุณสมบัติของผู้ยื่นข้อเสนอแต่ละรายว่า เป็นผู้ยื่นข้อเสนอที่มีผลประโยชน์ร่วมกันกับผู้ยื่นเสนอรายอื่น ตามข้อ ๑.๖ (๑) หรือไม่ หากปรากฏว่าผู้ยื่นเสนอรายใดเป็นผู้ยื่นข้อเสนอที่มีผลประโยชน์ร่วมกันกับผู้ยื่นเสนอรายอื่น คณะกรรมการฯ จะตัดรายชื่อผู้ยื่นข้อเสนอที่มีผลประโยชน์ร่วมกันนั้นออกจากการเป็นผู้ยื่นข้อเสนอ

หากปรากฏต่อคณะกรรมการพิจารณาผลการประกวดราคาอิเล็กทรอนิกส์ว่า ก่อนหรือในขณะที่มีการพิจารณาข้อเสนอ มีผู้ยื่นเสนอรายใดกระทำการอันเป็นการขัดขวางการแข่งขันอย่างเป็นธรรมตามข้อ ๑.๖ (๒) และคณะกรรมการฯ เชื่อว่ามีการกระทำการอันเป็นการขัดขวางการแข่งขันอย่างเป็นธรรม คณะกรรมการฯ จะตัดรายชื่อผู้ยื่นเสนอรายนั้นออกจากการเป็นผู้ยื่นข้อเสนอ และจังหวัด จะพิจารณาลงโทษผู้ยื่นเสนอดังกล่าวเป็นผู้ทำงาน เว้นแต่ จังหวัด จะพิจารณาเห็นว่าผู้ยื่นเสนอรายนั้นมีใช่เป็นผู้ริเริ่มให้มีการกระทำความดังกล่าวและได้ให้ความร่วมมือเป็นประโยชน์ต่อการพิจารณาของจังหวัด

๔.๘ ผู้ยื่นข้อเสนอจะต้องปฏิบัติ ดังนี้

(๑) ปฏิบัติตามเงื่อนไขที่ระบุไว้ในเอกสารประกวดราคาอิเล็กทรอนิกส์

(๒) ราคาที่เสนอจะต้องเป็นราคาที่รวมภาษีมูลค่าเพิ่ม และภาษีอื่นๆ (ถ้ามี)

รวมค่าใช้จ่ายทั้งปวงไว้ด้วยแล้ว

(๓) ผู้ยื่นข้อเสนอจะต้องลงทะเบียนเพื่อเข้าสู่กระบวนการเสนอราคา ตามวัน เวลา ที่กำหนด

(๔) ผู้ยื่นข้อเสนอจะถอนการเสนอราคาที่เสนอแล้วไม่ได้

(๕) ผู้ยื่นข้อเสนอต้องศึกษาและทำความเข้าใจในระบบและวิธีการเสนอราคา ด้วยวิธีประกวดราคาอิเล็กทรอนิกส์ ของกรมบัญชีกลางที่แสดงไว้ในเว็บไซต์ www.gprocurement.go.th

๔.๙ คู่สัญญาต้องจัดทำแผนการทำงานมาให้ภายใน ๖๐ วัน นับถัดจากวันลงนามในสัญญา โดยจัดทำแผนการทำงานตามเอกสารแนบท้ายเอกสารประกวดราคาอิเล็กทรอนิกส์ เว้นแต่เป็นกรณีสัญญาที่มีวงเงินไม่เกิน ๕๐๐,๐๐๐ บาท ทั้งนี้ แผนการทำงานให้ถือเป็นเอกสารส่วนหนึ่งของสัญญา

๔.๑๐ ผู้ยื่นข้อเสนอที่เป็นผู้ชนะการเสนอราคาต้องจัดทำแผนการใช้พัสดุที่ผลิตภายในประเทศและแผนการใช้เหล็กที่ผลิตภายในประเทศ โดยยื่นให้หน่วยงานของรัฐภายใน ๖๐ วัน นับถัดจากวันลงนามในสัญญา

๕. หลักเกณฑ์และสิทธิในการพิจารณา

๕.๑ ในการพิจารณาผลการยื่นข้อเสนอประกวดราคาอิเล็กทรอนิกส์ครั้งนี้ จังหวัดจะพิจารณาตัดสินโดยใช้หลักเกณฑ์ราคา

๕.๒ การพิจารณาผู้ชนะการยื่นข้อเสนอ

กรณีใช้หลักเกณฑ์ราคาการพิจารณาผู้ชนะการยื่นข้อเสนอ จังหวัดจะพิจารณาจากราคารวม

๕.๓ หากผู้ยื่นข้อเสนอรายใดมีคุณสมบัติไม่ถูกต้องตามข้อ ๒ หรือยื่นหลักฐานการยื่นข้อเสนอไม่ถูกต้อง หรือไม่ครบถ้วนตามข้อ ๓ หรือยื่นข้อเสนอไม่ถูกต้องตามข้อ ๔ แล้ว คณะกรรมการพิจารณาผลการประกวดราคาอิเล็กทรอนิกส์จะไม่รับพิจารณาข้อเสนอของผู้ยื่นข้อเสนอรายนั้น เว้นแต่ผู้ยื่นข้อเสนอรายใดเสนอเอกสารทางเทคนิคหรือรายละเอียดคุณลักษณะเฉพาะของพัสดุที่จะจ้างไม่ครบถ้วนหรือเสนอรายละเอียดแตกต่างไปจากเงื่อนไขที่จังหวัด กำหนดไว้ในประกาศและเอกสารประกวดราคาอิเล็กทรอนิกส์ ในส่วนที่มีใช้สาระสำคัญและความแตกต่างนั้นไม่มีผลทำให้เกิดการได้เปรียบเสียเปรียบต่อผู้เสนอราคารายอื่น หรือเป็นการผิดพลาดเล็กน้อย คณะกรรมการฯ อาจพิจารณาผ่อนปรนการตัดสินคดีผู้ยื่นข้อเสนอรายนั้น

๕.๔ จังหวัดสงวนสิทธิไม่พิจารณาข้อเสนอของผู้ยื่นข้อเสนอโดยไม่มีการผ่อนผันในกรณีดังต่อไปนี้

(๑) ไม่กรอกชื่อผู้ยื่นข้อเสนอในการเสนอราคาทางระบบจัดซื้อจัดจ้างด้วยอิเล็กทรอนิกส์

(๒) เสนอรายละเอียดแตกต่างไปจากเงื่อนไขที่กำหนดในเอกสารประกวดราคาอิเล็กทรอนิกส์ที่เป็นสาระสำคัญ หรือมีผลทำให้เกิดความได้เปรียบเสียเปรียบแก่ผู้ยื่นข้อเสนอรายอื่น

๕.๕ ในการตัดสินการประกวดราคาอิเล็กทรอนิกส์หรือในการทำสัญญา คณะกรรมการพิจารณาผลการประกวดราคาอิเล็กทรอนิกส์หรือจังหวัด มีสิทธิให้ผู้ยื่นข้อเสนอชี้แจงข้อเท็จจริงเพิ่มเติมได้ จังหวัด มีสิทธิที่จะไม่รับข้อเสนอ ไม่รับราคา หรือไม่ทำสัญญา หากข้อเท็จจริงดังกล่าวไม่เหมาะสมหรือไม่ถูกต้อง

๕.๖ จังหวัดทรงไว้ซึ่งสิทธิที่จะไม่รับราคาต่ำสุด หรือราคาหนึ่งราคาใด หรือราคาข้อเสนอทั้งหมดก็ได้ และอาจพิจารณาเลือกจ้างในจำนวน หรือขนาด หรือเฉพาะรายการหนึ่งรายการใด หรืออาจจะยกเลิกการประกวดราคาอิเล็กทรอนิกส์โดยไม่พิจารณาจัดจ้างเลยก็ได้ สุดแต่จะพิจารณา ทั้งนี้เพื่อประโยชน์ของทางราชการเป็นสำคัญ และให้ถือว่าการตัดสินใจของ จังหวัดเป็นเด็ดขาด ผู้ยื่นข้อเสนอจะเรียกร้องค่าใช้จ่าย หรือค่าเสียหายใดๆ มิได้ รวมทั้งจังหวัด จะพิจารณายกเลิกการประกวดราคาอิเล็กทรอนิกส์และลงโทษผู้ยื่นข้อเสนอเป็นผู้ทำงาน ไม่ว่าจะเป็นผู้ยื่นข้อเสนอที่ได้รับการคัดเลือกหรือไม่ก็ตาม หากมีเหตุที่เชื่อถือว่าการยื่นข้อเสนอกระทำการโดยไม่สุจริต เช่น การเสนอเอกสารอันเป็นเท็จ หรือใช้ชื่อบุคคลธรรมดา หรือนิติบุคคลอื่นมาเสนอราคาแทน เป็นต้น

ในกรณีที่ผู้ยื่นข้อเสนอรายที่เสนอราคาต่ำสุด เสนอราคาต่ำจนคาดหมายได้ว่าไม่อาจดำเนินงานตามเอกสารประกวดราคาอิเล็กทรอนิกส์ได้ คณะกรรมการพิจารณาผลการประกวดราคาอิเล็กทรอนิกส์หรือจังหวัด จะให้ผู้ยื่นข้อเสนออื่นชี้แจงและแสดงหลักฐานที่ทำให้เชื่อได้ว่า ผู้ยื่นข้อเสนอสามารถดำเนินการตามเอกสารประกวดราคาอิเล็กทรอนิกส์ให้เสร็จสมบูรณ์ หากคำชี้แจงไม่เป็นที่รับฟังได้ จังหวัด มีสิทธิที่จะไม่รับข้อเสนอหรือไม่รับราคาของผู้ยื่นข้อเสนอรายนั้น ทั้งนี้ ผู้ยื่นข้อเสนอดังกล่าวไม่มีสิทธิเรียกร้องค่าใช้จ่ายหรือค่าเสียหายใดๆ จากจังหวัด

๕.๗ ก่อนลงนามในสัญญาจังหวัด อาจประกาศยกเลิกการประกวดราคาอิเล็กทรอนิกส์ หากปรากฏว่ามีการกระทำที่เข้าลักษณะผู้ยื่นข้อเสนอที่ชนะการประกวดราคาหรือที่ได้รับการคัดเลือกมีผลประโยชน์ร่วมกัน หรือมีส่วนได้เสียกับผู้ยื่นข้อเสนอรายอื่น หรือขัดขวางการแข่งขันอย่างเป็นธรรม หรือสมยอมกันกับผู้ยื่นข้อเสนอรายอื่น หรือเจ้าหน้าที่ในการเสนอราคา หรือสื่อว่ากระทำการทุจริตอื่นใดในการเสนอราคา

๕.๘ หากผู้ยื่นข้อเสนอซึ่งเป็นผู้ประกอบการ SMEs เสนอราคาสูงกว่าราคาต่ำสุดของผู้ยื่นข้อเสนอรายอื่นที่ไม่เกินร้อยละ ๑๐ ให้หน่วยงานของรัฐจัดซื้อจัดจ้างจากผู้ประกอบการ SMEs ดังกล่าว โดยจัดเรียงลำดับผู้ยื่นข้อเสนอซึ่งเป็นผู้ประกอบการ SMEs ซึ่งเสนอราคาสูงกว่าราคาต่ำสุดของผู้ยื่นข้อเสนอรายอื่นไม่เกินร้อยละ ๑๐ ที่จะเรียกมาทำสัญญาไม่เกิน ๓ ราย

ผู้ยื่นข้อเสนอที่เป็นกิจการร่วมค้าที่จะได้สิทธิตามวรรคหนึ่ง ผู้เข้าร่วมค้าทุกราย จะต้องเป็นผู้ประกอบการ SMEs

ทั้งนี้ ผู้ประกอบการ SMEs ที่จะได้แต้มต่อด้านราคาตามวรรคหนึ่ง จะต้องมีวงเงินสัญญาสะสมตามปีปฏิทินรวมกับราคาที่เสนอในครั้งนี้อันแล้ว มีมูลค่ารวมกันไม่เกินมูลค่ารายได้ขนาดที่ขึ้นทะเบียนไว้กัน สสว.

๕.๙ หากผู้ยื่นข้อเสนอซึ่งมิใช่ผู้ประกอบการ SMEs แต่เป็นบุคคลธรรมดาที่ถือสัญชาติไทยหรือนิติบุคคลที่จัดตั้งขึ้นตามกฎหมายไทยเสนอราคาสูงกว่าราคาต่ำสุดของผู้ยื่นข้อเสนอซึ่งเป็นผู้ประกอบการธรรมดาที่มีได้ถือสัญชาติไทยหรือนิติบุคคลที่จัดตั้งขึ้นตามกฎหมายของต่างประเทศไม่เกินร้อยละ ๓ ให้หน่วยงานของรัฐจัดซื้อหรือจัดจ้างจากผู้ยื่นข้อเสนอซึ่งเป็นผู้ประกอบการที่ถือสัญชาติไทยหรือนิติบุคคลที่จัดตั้งขึ้นตามกฎหมายไทยดังกล่าว

ผู้ยื่นข้อเสนอที่เป็นกิจการร่วมค้าที่จะได้สิทธิตามวรรคหนึ่ง ผู้เข้าร่วมค้าทุกราย จะต้องเป็นผู้ประกอบการที่ถือสัญชาติไทยหรือนิติบุคคลที่จัดตั้งขึ้นตามกฎหมายไทย

๖. การทำสัญญาจ้างก่อสร้าง

ผู้ชนะการประกวดราคาอิเล็กทรอนิกส์จะต้องทำสัญญาจ้างตามแบบสัญญา ดังระบุในข้อ ๑.๓ หรือทำข้อตกลงเป็นหนังสือกับจังหวัด ภายใน ๗ วัน นับถัดจากวันที่ได้รับแจ้ง และจะต้องวางหลักประกันสัญญาเป็นจำนวนเงิน เท่ากับร้อยละ ๕ ของราคาค่าจ้างที่ประกวดราคาอิเล็กทรอนิกส์ให้จังหวัด ยึดถือไว้ในขณะทำสัญญาโดยใช้หลักประกันอย่างหนึ่งอย่างใดดังต่อไปนี้

๖.๑ เงินสด

๖.๒ เช็คหรือตราพท์ที่ธนาคารเซ็นสั่งจ่าย ซึ่งเป็นเช็คหรือตราพท์ลงวันที่ที่ใช้เช็คหรือตราพท์นั้นชำระต่อเจ้าหน้าที่ในวันทำสัญญา หรือก่อนวันนั้นไม่เกิน ๓ วันทำการ

๖.๓ หนังสือค้ำประกันของธนาคารภายในประเทศ ตามตัวอย่างที่คณะกรรมการนโยบายกำหนด ดังระบุในข้อ ๑.๔ (๒) หรือจะเป็นหนังสือค้ำประกันอิเล็กทรอนิกส์ตามวิธีการที่กรมบัญชีกลางกำหนด

๖.๔ หนังสือค้ำประกันของบริษัทเงินทุน หรือบริษัทเงินทุนหลักทรัพย์ที่ได้รับอนุญาตให้ประกอบกิจการเงินทุนเพื่อการพาณิชย์และประกอบธุรกิจค้ำประกันตามประกาศของธนาคารแห่งประเทศไทย ตามรายชื่อบริษัทเงินทุนที่ธนาคารแห่งประเทศไทยแจ้งเวียนให้ทราบ โดยอนุโลมให้ใช้ตามตัวอย่างหนังสือค้ำประกันของธนาคารที่คณะกรรมการนโยบายกำหนด ดังระบุในข้อ ๑.๔ (๒)

๖.๕ พันธบัตรรัฐบาลไทย

หลักประกันนี้จะคืนให้ โดยไม่มีดอกเบี้ยภายใน ๑๕ วัน นับถัดจากวันที่ผู้ชนะการประกวดราคาอิเล็กทรอนิกส์ (ผู้รับจ้าง) พ้นจากข้อผูกพันตามสัญญาจ้างแล้ว

๗. ค่าจ้างและการจ่ายเงิน

จังหวัดจะจ่ายค่าจ้างซึ่งได้รวมภาษีมูลค่าเพิ่ม ตลอดจนภาษีอื่น ๆ และค่าใช้จ่ายทั้งปวงแล้ว โดยกำหนดการจ่ายเงินค่าจ้าง แบ่งออกเป็น ๓ งวด ดังนี้

งวดที่ ๑ จำนวนเงิน ๓๐% (ร้อยละสี่สิบห้าของเงินสัญญาจ้าง) เป็นเงิน ๑,๔๔๔,๐๐๐.๐๐ บาท (หนึ่งล้านสี่แสนเก้าหมื่นสี่พันบาทถ้วน)

จ่ายให้เมื่อผู้รับจ้างได้ทำการ

- ๑.๑ งานผนังขอบเขตก่อสร้าง/กันฝุ่นละออง
- ๑.๒ งานรื้อทุบผนัง/รื้อผนังกระจกอลูมิเนียม/ประตู/หน้าต่างและระบบไฟฟ้า
- ๑.๓ งานก่อผนัง/เอ็นทับหลัง/ฉาบปูนและสทิมผิวผนัง
- ๑.๔ งานติดตั้งฝ้าเพดานฉาบเรียบ/ช่องเซอร์วิสสำเร็จ(ยกเว้นส่วนที่ติดขัดกับงานอื่น)
- ๑.๕ งานเดินสายไฟร้อยท่อบนฝ้าเพดาน(ยกเว้นส่วนที่ติดขัดกับงานอื่น)
- ๑.๖ งานเดินท่อระบบไปป์ไลน์บนฝ้าเพดาน(ยกเว้นส่วนที่ติดขัดกับงานอื่น)
- ๑.๗ งานติดตั้งท่อลมระบบปรับอากาศและระบายอากาศ
- ๑.๘ งานปรับปรุงหลังคา

ทั้งหมดแล้วเสร็จและได้ก่อสร้างรายการต่างๆ ทั้งหมดแล้วเสร็จ ครบถ้วน ถูกต้องตามรูปแบบรายการและสัญญาทุกประการ (กำหนดเวลา ๔๐ วัน)

งวดที่ ๒ จำนวนเงิน ๓๐% (ร้อยละสี่สิบห้าของเงินสัญญาจ้าง) เป็นเงิน ๑,๔๙๔,๐๐๐.๐๐ บาท (หนึ่งล้านสี่แสนเก้าหมื่นสี่พันบาทถ้วน)

จ่ายให้เมื่อผู้รับจ้างได้ทำการ

- ๒.๑ งานปูกระเบื้องพื้นแกรนิตโต้/กระเบื้องเซรามิค(ห้องน้ำ)
- ๒.๒ งานปูผนังแกรนิตโต้/กระเบื้องเซรามิค(ห้องน้ำ)
- ๒.๓ งานติดตั้งประตูและหน้าต่างพร้อมอุปกรณ์
- ๒.๔ งานติดตั้งระบบประตูปipeไฟฟ้าและระบบคีย์การ์ด
- ๒.๕ งานติดตั้งท่อน้ำและสุขภัณฑ์
- ๒.๖ งานติดตั้งเคาน์เตอร์อ่างล้างมือ(ระบบก๊อกน้ำเซ็นต์เซอร์)
- ๒.๗ งานทาสี

ทั้งหมดแล้วเสร็จและได้ก่อสร้างรายการต่างๆ ทั้งหมดแล้วเสร็จ ครบถ้วน ถูกต้องตามรูปแบบรายการและสัญญาทุกประการ

(กำหนดเวลา ๕๕ วัน)

งวดที่ ๓ (สุดท้าย) จำนวนเงิน ๔๐% (ร้อยละสี่สิบห้าของเงินสัญญาจ้าง) เป็นเงิน ๑,๙๙๒,๐๐๐.๐๐ บาท (หนึ่งล้านเก้าแสนเก้าหมื่นสองพันบาทถ้วน)

จ่ายให้เมื่อผู้รับจ้างได้ทำการ

- ๓.๑ งาน Built-in และงานตกแต่งเสา
- ๓.๒ งานติดตั้งระบบไปป์ไลน์
- ๓.๓ งานติดตั้งดวงโคมไฟ - สวิตช์, ปลั๊กไฟฟ้าและโคมไฟส่องป้าย
- ๓.๔ งานติดตั้งพัดลมดูดอากาศ
- ๓.๕ งานติดตั้งเครื่องปรับอากาศและเครื่องแลกเปลี่ยนอากาศ
- ๓.๖ งานย้ายและติดตั้งเครื่องปรับอากาศ
- ๓.๗ งานตกแต่งผนังด้านหน้าพร้อมตัวหนังสือสแตนเลส
- ๓.๘ งานงานทดสอบระบบต่างๆ

ทั้งหมดแล้วเสร็จและได้ก่อสร้างรายการต่างๆ ทั้งหมดแล้วเสร็จ ครบถ้วน ถูกต้องตามรูปแบบรายการและสัญญาทุกประการ

(กำหนดเวลา ๕๕ วัน)

๘. อัตราค่าปรับ

ค่าปรับตามแบบสัญญาจ้างแนบท้ายเอกสารประกวดราคาอิเล็กทรอนิกส์นี้ หรือข้อตกลงจ้างเป็นหนังสือจะกำหนด ดังนี้

๘.๑ กรณีที่ผู้รับจ้างนำงานที่รับจ้างไปจ้างช่างให้ผู้อื่นทำอีกทอดหนึ่งโดยไม่ได้รับอนุญาตจากจังหวัด จะกำหนดค่าปรับสำหรับการฝ่าฝืนดังกล่าวเป็นจำนวนร้อยละ ๑๐ ของวงเงินของงานจ้างช่วงนั้น

๘.๒ กรณีที่ผู้รับจ้างปฏิบัติผิดสัญญาจ้างก่อสร้าง นอกเหนือจากข้อ ๘.๑ จะกำหนดค่าปรับเป็นรายวันเป็นจำนวนเงินตายตัวในอัตราร้อยละ ๐.๑๐ ของราคางานจ้าง

๙. การรับประกันความชำรุดบกพร่อง

ผู้ชนะการประกวดราคาอิเล็กทรอนิกส์ ซึ่งได้ทำสัญญาจ้างตามแบบดังระบุในข้อ ๑.๓ หรือข้อตกลงจ้างเป็นหนังสือ แล้วแต่กรณี จะต้องรับประกันความชำรุดบกพร่องของงานจ้างที่เกิดขึ้นภายในระยะเวลาไม่น้อยกว่า ๒ ปี นับถัดจากวันที่จังหวัด ได้รับมอบงาน โดยต้องบริหารจัดการซ่อมแซมแก้ไขให้ใช้งานได้ดั้งเดิม ภายใน ๑๕ วัน นับถัดจากวันที่ได้รับแจ้งความชำรุดบกพร่อง

๑๐. ข้อเสนอสิทธิในการยื่นข้อเสนอและอื่นๆ

๑๐.๑ เงินค่าพัสดุสำหรับงานจ้างครั้งนี้ ได้มาจากงบประมาณประกันสังคม โรงพยาบาลกำแพงเพชร

การลงนามในสัญญาจะกระทำได้อต่อเมื่อ จังหวัดได้รับอนุมัติเงินค่าก่อสร้างงบประมาณประกันสังคม โรงพยาบาลกำแพงเพชร

๑๐.๒ เมื่อจังหวัด ได้คัดเลือกผู้ยื่นข้อเสนอรายใดให้เป็นผู้รับจ้าง และได้ตกลงจ้าง ตามการประกวดราคาอิเล็กทรอนิกส์แล้ว ถ้าผู้รับจ้างจะต้องส่งหรือนำสิ่งของมาเพื่องานจ้าง ดังกล่าวเข้ามา จากต่างประเทศ และของนั้นต้องนำเข้ามาโดยทางเรือในเส้นทางที่มีเรือไทยเดินอยู่ และสามารถให้บริการ รับขนได้ตามที่รัฐมนตรีว่าการกระทรวงคมนาคมประกาศกำหนด ผู้ยื่นข้อเสนอซึ่งเป็นผู้ขายจะต้องปฏิบัติตามกฎหมายว่าด้วยการส่งเสริมการพาณิชย์ ดังนี้

(๑) แจ้งการส่งหรือนำสิ่งของที่ซื้อขายดังกล่าวเข้ามาจากต่างประเทศต่อกรม เจ้าท่า ภายใน ๗ วัน นับตั้งแต่วันที่ผู้รับจ้างส่งหรือซื้อของจากต่างประเทศ เว้นแต่เป็นของที่รัฐมนตรีว่าการ กระทรวงคมนาคมประกาศยกเว้นให้บรรทุกโดยเรืออื่นได้

(๒) จัดการให้สิ่งของดังกล่าวบรรทุกโดยเรือไทย หรือเรือที่มีสิทธิเช่นเดียวกับ เรือไทย จากต่างประเทศมายังประเทศไทย เว้นแต่จะได้รับอนุญาตจากกรมเจ้าท่า ให้บรรทุกสิ่งของนั้น โดยเรืออื่นที่มีใช้เรือไทย ซึ่งจะต้องได้รับอนุญาตเช่นนั้นก่อนบรรทุกของลงเรืออื่น หรือเป็นของที่ รัฐมนตรีว่าการกระทรวงคมนาคมประกาศยกเว้นให้บรรทุกโดยเรืออื่น

(๓) ในกรณีที่ไม่ปฏิบัติตาม (๑) หรือ (๒) ผู้รับจ้างจะต้องรับผิดชอบตามกฎหมาย ว่าด้วยการส่งเสริมการพาณิชย์

๑๐.๓ ผู้ยื่นข้อเสนอซึ่งจังหวัดได้คัดเลือกแล้ว ไม่ไปทำสัญญาหรือข้อตกลงจ้างเป็น หนังสือภายในเวลาที่กำหนด ดังระบุไว้ในข้อ ๗ จังหวัดจะริบหลักประกันการยื่นข้อเสนอ หรือเรียกธองจาก ผู้ออกหนังสือค้ำประกันการยื่นข้อเสนอทันที และอาจพิจารณาเรียกธองให้ชดใช้ความเสียหายอื่น (ถ้ามี) รวมทั้งจะพิจารณาให้เป็นผู้ทำงาน ตามระเบียบกระทรวงการคลังว่าด้วยการจัดซื้อจัดจ้างและการบริหาร พัสดุภาครัฐ

๑๐.๔ จังหวัดสงวนสิทธิ์ที่จะแก้ไขเพิ่มเติมเงื่อนไข หรือข้อกำหนดในแบบสัญญาหรือ ข้อตกลงจ้างเป็นหนังสือให้เป็นไปตามความเห็นของสำนักงานอัยการสูงสุด (ถ้ามี)

๑๐.๕ ในกรณีที่เอกสารแนบท้ายเอกสารประกวดราคาอิเล็กทรอนิกส์นี้ มีความขัด หรือแย้งกัน ผู้ยื่นข้อเสนอจะต้องปฏิบัติตามคำวินิจฉัยของจังหวัด คำวินิจฉัยดังกล่าวให้ถือเป็นที่สุด และผู้ ยื่นข้อเสนอไม่มีสิทธิเรียกร้องค่าใช้จ่ายใดๆ เพิ่มเติม

๑๐.๖ จังหวัดอาจประกาศยกเลิกการจัดจ้างในกรณีต่อไปนี้ได้ โดยที่ผู้ยื่นข้อเสนอจะ เรียกธองค่าเสียหายใดๆ จากจังหวัดไม่ได้

(๑) จังหวัดไม่ได้รับการจัดสรรเงินที่จะใช้ในการจัดจ้างหรือที่ได้รับจัดสรรแต่ไม่ เพียงพอที่จะทำการจัดจ้างครั้งต่อไป

(๒) มีการกระทำที่เข้าลักษณะผู้ยื่นข้อเสนอที่ชนะการจัดจ้างหรือที่ได้รับการ คัดเลือกมีผลประโยชน์ร่วมกัน หรือมีส่วนได้เสียกับผู้ยื่นข้อเสนอรายอื่น หรือขัดขวางการแข่งขันอย่างเป็นธรรม หรือสมยอมกันกับผู้ยื่นข้อเสนอรายอื่น หรือเจ้าหน้าที่ในการเสนอราคา หรือสื่อว่ากระทำการ ทุจริตอื่นใดในการเสนอราคา

(๓) การทำการจัดจ้างครั้งนี้ต่อไปอาจก่อให้เกิดความเสียหายแก่จังหวัด หรือกระทบต่อประโยชน์สาธารณะ

(๔) กรณีอื่นในทำนองเดียวกับ (๑) (๒) หรือ (๓) ตามที่กำหนดในกฎกระทรวง ซึ่งออกตามความในกฎหมายว่าด้วยการจัดซื้อจัดจ้างและการบริหารพัสดุภาครัฐ

๑๑. การปรับราคาค่างานก่อสร้าง

การปรับราคาค่างานก่อสร้างตามสูตรการปรับราคาตั้งระบุในข้อ ๑.๕ จะนำมาใช้ในกรณีที่ค่างานก่อสร้างลดลงหรือเพิ่มขึ้น โดยวิธีการต่อไปนี้

ตามเงื่อนไข หลักเกณฑ์ สูตรและวิธีการคำนวณที่ใช้กับสัญญาแบบปรับราคาได้ตามมติ คณะรัฐมนตรีเมื่อวันที่ ๒๒ สิงหาคม ๒๕๓๒ เรื่อง การพิจารณาช่วยเหลือผู้ประกอบการอาชีพงานก่อสร้าง ตามหนังสือสำนักเลขาธิการคณะรัฐมนตรี ที่ นร ๐๒๐๓/ว ๑๐๙ ลงวันที่ ๒๔ สิงหาคม ๒๕๓๒

สูตรการปรับราคา (สูตรค่า K) จะต้องคงที่ ที่ระดับ ที่กำหนดไว้ในวันแล้วเสร็จตามที่ กำหนดไว้ในสัญญา หรือภายในระยะเวลาที่จังหวัดได้ขยายออกไป โดยจะใช้สูตรของทางราชการที่ได้ระบุใน ข้อ ๑.๕

๑๒. มาตรฐานฝีมือช่าง

เมื่อจังหวัด ได้คัดเลือกผู้มีสิทธิเสนอราคารายใดให้เป็นผู้รับจ้างและได้ตกลงจ้างก่อสร้าง ตามประกาศนี้ ผู้เสนอราคาจะต้องตกลงว่าในการปฏิบัติงานก่อสร้าง ดังกล่าว ผู้เสนอราคาจะต้องมีและใช้ผู้ ผ่านการทดสอบมาตรฐานฝีมือช่างจากจังหวัด หรือผู้มีคุณวุฒิบัตร ระดับ ปวช. ปวส. และ ปวท. หรือ เทียบเท่าจากสถาบันการศึกษาที่ ก.พ. รับรองให้เข้ารับราชการได้ ในอัตราไม่ต่ำกว่าร้อยละ ๑๐ ของแต่ละ สาขาช่าง จำนวน อย่างน้อย ๑ คน ในแต่ละสาขาช่าง ดังต่อไปนี้

๑๒.๑ ช่างไฟฟ้า

๑๒.๒ ช่างโยธา

๑๒.๓ ช่างสุขาภิบาล

๑๓. การปฏิบัติตามกฎหมายและระเบียบ

ในระหว่างระยะเวลาการก่อสร้าง ผู้ยื่นข้อเสนอที่ได้รับการคัดเลือกให้เป็นผู้รับจ้างต้อง ปฏิบัติตามหลักเกณฑ์ที่กฎหมายและระเบียบได้กำหนดไว้โดยเคร่งครัด

๑๔. การประเมินผลการปฏิบัติงานของผู้ประกอบการ

จังหวัด สามารถนำผลการปฏิบัติงานแล้วเสร็จตามสัญญาของผู้ยื่นข้อเสนอที่ได้รับการ คัดเลือกให้เป็นผู้รับจ้างเพื่อนำมาประเมินผลการปฏิบัติงานของผู้ประกอบการ

ทั้งนี้ หากผู้ยื่นข้อเสนอที่ได้รับการคัดเลือกไม่ผ่านเกณฑ์ที่กำหนดจะถูกระงับการยื่น ข้อเสนอหรือทำสัญญากับจังหวัด ไว้ชั่วคราว



รายการประกอบแบบ
ปรับปรุงห้องอุบัติเหตุและฉุกเฉิน
โรงพยาบาลกำแพงเพชร
อำเภอเมือง
จังหวัดกำแพงเพชร

๒๕๖๕ H. H.   

รายละเอียดคุณลักษณะเฉพาะ
จ้างปรับปรุงห้องอุบัติเหตุและฉุกเฉิน จำนวน ๑ งาน
โรงพยาบาลกำแพงเพชร อำเภอเมืองกำแพงเพชร จังหวัดกำแพงเพชร

๑. ความเป็นมา

โรงพยาบาลกำแพงเพชรเป็นโรงพยาบาลทั่วไปขนาด ๔๕๐ เตียง ที่มีผู้ป่วยเข้ามารับการรักษาด้านอุบัติเหตุและฉุกเฉินจำนวนมาก จึงมีความต้องการจ้างปรับปรุงห้องอุบัติเหตุและฉุกเฉิน จำนวน ๑ งาน โดยเป็นระบบปรับอากาศและระบายอากาศรวมทั้งประตูลื่นไฟฟ้า เพื่อให้สามารถรองรับผู้ป่วยที่มาใช้บริการได้รับการรักษาอย่างต่อเนื่องทันเวลารวดเร็วและปลอดภัย จึงมีความต้องการจ้างปรับปรุงห้องอุบัติเหตุและฉุกเฉิน

๒. วัตถุประสงค์

เพื่อจ้างปรับปรุงห้องอุบัติเหตุและฉุกเฉิน ให้สามารถรองรับผู้ป่วยที่มาใช้บริการได้อย่างต่อเนื่อง รวดเร็วทันเวลาและปลอดภัย

๓. คุณสมบัติของผู้ที่ยื่นข้อเสนอ

๓.๑ มีความสามารถตามกฎหมาย

๓.๒ ไม่เป็นบุคคลล้มละลาย

๓.๓ ไม่อยู่ระหว่างเลิกกิจการ

๓.๔ ไม่เป็นบุคคลซึ่งอยู่ระหว่างถูกระงับการยื่นข้อเสนอหรือทำสัญญากับหน่วยงานของรัฐไว้ชั่วคราวเนื่องจากเป็นผู้ที่ไม่ผ่านเกณฑ์การประเมินผลการปฏิบัติงานของผู้ประกอบการตามระเบียบที่รัฐมนตรีว่าการกระทรวงการคลังกำหนดตามที่ประกาศเผยแพร่ในระบบเครือข่ายสารสนเทศของกรมบัญชีกลาง

๓.๕ ไม่เป็นบุคคลซึ่งถูกระบุชื่อไว้ในบัญชีรายชื่อผู้ทำงานและได้แจ้งเวียนชื่อให้เป็นผู้ทำงานของหน่วยงานของรัฐในระบบเครือข่ายสารสนเทศของกรมบัญชีกลาง ซึ่งรวมถึงนิติบุคคลที่ผู้ทำงานเป็นหุ้นส่วนผู้จัดการ กรรมการผู้จัดการ ผู้บริหาร ผู้มีอำนาจในการดำเนินงานในกิจการของนิติบุคคลนั้นด้วย

๓.๖ มีคุณสมบัติและไม่มีลักษณะต้องห้ามตามที่คณะกรรมการนโยบายการจัดซื้อจัดจ้างและการบริหารพัสดุภาครัฐกำหนดในราชกิจจานุเบกษา

คณะกรรมการกำหนดคุณลักษณะเฉพาะ

(ลงชื่อ)  ประธานกรรมการ
(นายพงศ์สุรีย์ ภูวรัตนาวีโร)

(ลงชื่อ)  กรรมการ
(นางสาวนวลรัตน์ หงษ์ยนต์)

(ลงชื่อ)  กรรมการ
(นายมนทล ทันตะคุ)

(ลงชื่อ)  กรรมการ
(นายภัทรวุฒิ ธรรมธีระศิษฏ์)

(ลงชื่อ)  กรรมการ
(นายอนันตศักดิ์ แสนนรินทร์)

- ๓.๗ เป็นนิติบุคคลผู้มีอาชีพขายพัสดุที่ประกวดราคาอิเล็กทรอนิกส์ดังกล่าว
- ๓.๘ ไม่เป็นผู้มีผลประโยชน์ร่วมกันกับผู้ยื่นข้อเสนอรายอื่นที่เข้ายื่นข้อเสนอให้แก่จังหวัด ณ วันประกาศ ประกวดราคาอิเล็กทรอนิกส์ หรือไม่เป็นผู้กระทำการอันเป็นการขัดขวางการแข่งขันอย่างเป็นธรรมในการประกวดราคาอิเล็กทรอนิกส์ครั้งนี้
- ๓.๙ ไม่เป็นผู้ได้รับเอกสิทธิ์หรือความคุ้มกัน ซึ่งอาจปฏิเสธไม่ยอมขึ้นศาลไทย เว้นแต่รัฐบาลของผู้ยื่นข้อเสนอได้ มีคำสั่งให้สละเอกสิทธิ์และความคุ้มกันเช่นนั้น
- ๓.๑๐ ผู้ยื่นข้อเสนอที่เสนอราคาในรูปแบบของ “กิจการร่วมค้า” ต้องมีคุณสมบัติ ดังนี้
กรณีข้อตกลงฯ กำหนดให้ผู้เข้าร่วมค้ำรายใดรายหนึ่งเป็นผู้เข้าร่วมค้ำหลัก ข้อตกลงฯ จะต้องมีการกำหนดสัดส่วนหน้าที่ และความรับผิดชอบในปริมาณงาน สิ่งของ หรือมูลค่าตาม สัญญาของผู้เข้าร่วมค้ำหลักมากกว่าผู้เข้าร่วมค้ำรายอื่นทุกราย
กรณีที่ข้อตกลงฯ กำหนดให้ผู้เข้าร่วมค้ำรายใดรายหนึ่งเป็นผู้เข้าร่วมค้ำหลัก กิจการร่วมค้ำ นั้นต้องใช้ผลงานของผู้ร่วมค้ำหลักรายเดียวเป็นผลงานของกิจการร่วมค้ำที่ยื่นข้อเสนอ
สำหรับข้อตกลงฯ ที่ไม่ได้กำหนดให้ผู้เข้าร่วมค้ำรายใดเป็นผู้เข้าร่วมค้ำหลักผู้เข้าร่วมค้ำ ทุกรายจะต้องมีคุณสมบัติครบถ้วนตามเงื่อนไขที่กำหนดไว้ในเอกสารเชิญชวนหรือหนังสือเชิญชวน
กรณีที่ข้อตกลงระหว่างผู้เข้าร่วมค้ำกำหนดให้มีการมอบหมายผู้เข้าร่วมค้ำรายใดรายหนึ่ง เป็นผู้ยื่นข้อเสนอ ในนามกิจการร่วมค้ำ การยื่นข้อเสนอดังกล่าวต้องมีหนังสือมอบอำนาจ
สำหรับข้อตกลงระหว่างผู้เข้าร่วมค้ำที่ ไม่ได้กำหนดให้ผู้เข้าร่วมค้ำรายใดเป็นผู้ยื่นข้อเสนอ ผู้เข้าร่วมค้ำทุกรายจะต้องลงลายมือชื่อในหนังสือมอบอำนาจให้ผู้เข้าร่วมค้ำรายใดรายหนึ่งเป็นผู้ยื่น ข้อเสนอในนามกิจการร่วมค้ำ
- ๓.๑๑ ผู้ยื่นข้อเสนอต้องลงทะเบียนในระบบจัดซื้อจัดจ้างภาครัฐด้วยอิเล็กทรอนิกส์ (Electronic Government Procurement: e - GP) ของกรมบัญชีกลาง

คณะกรรมการกำหนดคุณลักษณะเฉพาะ

(ลงชื่อ).....  ประธานกรรมการ
(นายพงศ์สุรีย์ ภูวรัตน์าวีวิธ)

(ลงชื่อ).....  กรรมการ
(นางสาวนวรรตน์ หงษ์ยนต์)

(ลงชื่อ).....  กรรมการ
(นายมนทล ทันตะคุ)

(ลงชื่อ).....  กรรมการ
(นายภัทรวุฒิ ธรรมธีระศิษฐ์)

(ลงชื่อ).....  กรรมการ
(นายอนันตศักดิ์ แสนนรินทร์)

๓.๑๒ ผู้ยื่นข้อเสนอต้องมีมูลค่าสุทธิของกิจการ ดังนี้

(๑) กรณีผู้ยื่นข้อเสนอเป็นนิติบุคคลที่จัดตั้งขึ้นตามกฎหมายไทยซึ่งได้จดทะเบียนเกินกว่า ๑ ปี ต้องมีมูลค่าสุทธิของกิจการ จากผลต่างระหว่างสินทรัพย์สุทธิหักด้วยหนี้สินสุทธิที่ปรากฏในงบแสดงฐานะการเงินที่มีการตรวจรับรองแล้ว ซึ่งจะต้องแสดงค่าเป็นบวก ๑ ปีสุดท้ายก่อนวันยื่นข้อเสนอ

(๒) กรณีผู้ยื่นข้อเสนอเป็นนิติบุคคลที่จัดตั้งขึ้นตามกฎหมายไทยซึ่งยังไม่มีงบแสดงฐานะการเงินกับกรมพัฒนาธุรกิจการค้า ให้พิจารณาการกำหนดมูลค่าของทุนจดทะเบียน โดยผู้ยื่นข้อเสนอจะต้องมีทุนจดทะเบียนที่เรียกชำระมูลค่าหุ้นแล้ว ณ วันที่ยื่นข้อเสนอ ไม่ต่ำกว่า ๑ ล้านบาท

(๓) สำหรับการจัดซื้อจัดจ้างครั้งหนึ่งที่มีวงเงินเกิน ๕๐๐,๐๐๐ บาทขึ้นไป กรณีผู้ยื่นข้อเสนอเป็นบุคคลธรรมดา โดยพิจารณาจากหนังสือรับรองบัญชีเงินฝากไม่เกิน ๙๐ วัน ก่อนวันยื่นข้อเสนอ โดยต้องมีเงินฝากคงเหลือในบัญชีธนาคารเป็นมูลค่า ๑ ใน ๔ ของมูลค่างบประมาณของโครงการหรือรายการที่ยื่นข้อเสนอในแต่ละครั้ง และหากเป็นผู้ชนะการจัดซื้อจัดจ้างหรือเป็นผู้ได้รับการคัดเลือกจะต้องแสดงหนังสือรับรองบัญชีเงินฝากที่มีมูลค่าดังกล่าวอีกครั้งหนึ่งในวันลงนามในสัญญา

(๔) กรณีที่ผู้ยื่นข้อเสนอไม่มีมูลค่าสุทธิของกิจการหรือทุนจดทะเบียนหรือมีแต่ไม่เพียงพอที่จะเข้ายื่นข้อเสนอ ผู้ยื่นข้อเสนอสามารถขอวงเงินสินเชื่อ โดยต้องมีวงเงินสินเชื่อ ๑ ใน ๔ ของมูลค่างบประมาณของโครงการหรือรายการที่ยื่นข้อเสนอในแต่ละครั้ง (สินเชื่อที่ธนาคารภายในประเทศ หรือบริษัทเงินทุนหรือบริษัทเงินทุนหลักทรัพย์ที่ได้รับอนุญาตให้ประกอบกิจการเงินทุนเพื่อการพาณิชย์และประกอบธุรกิจค้าประกันตามประกาศของธนาคารแห่งประเทศไทย ตามรายชื่อบริษัทเงินทุนที่ธนาคารแห่งประเทศไทยแจ้งเวียนให้ทราบโดยพิจารณาจากยอดเงินรวมของวงเงินสินเชื่อที่สำนักงานใหญ่รับรอง หรือที่สำนักงานสาขารับรอง (กรณีได้รับมอบอำนาจจากสำนักงานใหญ่) ซึ่งออกให้แก่ผู้ยื่นข้อเสนอ นับถึงวันยื่นข้อเสนอไม่เกิน ๙๐ วัน)

(๕) กรณีตาม (๑) - (๔) ยกเว้นสำหรับกรณีดังต่อไปนี้

(๕.๑) กรณีที่ผู้ยื่นข้อเสนอเป็นหน่วยงานของรัฐ

(๕.๒) นิติบุคคลที่จัดตั้งขึ้นตามกฎหมายไทยที่อยู่ระหว่างการฟื้นฟูกิจการตามพระราชบัญญัติล้มละลาย (ฉบับที่ ๑๐) พ.ศ. ๒๕๖๑

คณะกรรมการกำหนดคุณลักษณะเฉพาะ

(ลงชื่อ)  ประธานกรรมการ
(นายพงศ์สุรีย์ ภูวรัตนาวีวิธ)

(ลงชื่อ)  กรรมการ
(นางสาวนวรรตน์ หงษ์ยนต์)

(ลงชื่อ)  กรรมการ
(นายมนทล ทันตะคุ)

(ลงชื่อ)  กรรมการ
(นายภัทรวุฒิ ธรรมธีระศิษฏ์)

(ลงชื่อ)  กรรมการ
(นายอนันตศักดิ์ แสนนรินทร์)

๔. บทนำ

ข้อกำหนดทั่วไปสำหรับการปรับปรุงรวมถึงอุปกรณ์อำนวยความสะดวกอื่นๆโดยที่การดำเนินการดังกล่าวต้องเป็นไปตามที่แสดงในแบบ และระบุในข้อกำหนดนี้ทุกประการซึ่งจะได้กล่าวถึงต่อไป

๔.๑ มาตรฐาน และเกณฑ์กำหนดในการปฏิบัติงาน

ก. ถ้ามิได้กำหนดไว้เป็นอย่างอื่นมาตรฐานทั่วไปของวัสดุ อุปกรณ์ การประกอบแบบ การติดตั้งที่ระบุไว้ในแบบรายละเอียดประกอบแบบเพื่อใช้อ้างอิงสำหรับงานตามสัญญาในโครงการนี้ให้ถือตามมาตรฐานของสถาบันที่เกี่ยวข้องดังต่อไปนี้

ม.อ.ก.	สำนักงานมาตรฐานผลิตภัณฑ์อุตสาหกรรม
AMCA	Air Moving and Conditioning Association
ANSI	American National Standard Institute
ARI	Air Conditioning and Refrigeration Institute
ASHRAE	American Society of Heating Refrigerating and Air-conditioning Engineers
ASME	American Society of Mechanical Engineers
ASTM	American Society of Testing Materials
BS	British Standard
FM	Factory Mutual
IED	International Electro-Technical Commission
MEA	Metropolitan Electricity Authority
NEC	National Electrical Code
NEMA	National Electrical Manufacturer Association
NFPA	National Fire Protection Association
SMACNA	Sheet Metal and Air Conditioning Contractors National Association Inc.
UL	Underwriters' Laboratories, inc.

คณะกรรมการกำหนดคุณลักษณะเฉพาะ

(ลงชื่อ).....  ประธานกรรมการ

(นายพงศ์สุริย์ ภูวรัตน์าวีโร)

(ลงชื่อ).....  กรรมการ

(นางสาวนวลรัตน์ หงษ์ยนต์)

(ลงชื่อ).....  กรรมการ

(นายมณฑล ทันตะคุ)

(ลงชื่อ).....  กรรมการ

(นายภัทรวุฒิ ธรรมธีระศิษฐ์)

(ลงชื่อ).....  กรรมการ

(นายอนันตศักดิ์ แสนนรินทร์)

๔.๒ ขอบเขตของงาน

๔.๒.๑ งานระบบปรับอากาศและระบายอากาศ

ก. ทำการติดตั้งปรับปรุงระบบปรับอากาศเป็นชนิดปรับอากาศ

๔.๒.๒ งานระบบไฟฟ้า

ก. ทำการติดตั้งชุดจ่ายไฟ ตามรูปแบบ

๔.๓ การตรวจสอบแบบ และข้อกำหนด

ก. ผู้รับจ้างต้องตรวจสอบแบบ และรายการข้อกำหนดต่าง ๆ จนแน่ใจว่าเข้าใจถึงข้อกำหนดและเงื่อนไขต่าง ๆ โดยชัดแจ้งก่อนวันเสนอราคา

ข. ผู้รับจ้างต้องตรวจสอบรายละเอียดการติดตั้งจากแบบสถาปนิกและโครงสร้างพร้อมไปกับแบบทางวิศวกรรมเครื่องกลและไฟฟ้าก่อนดำเนินการติดตั้งเสมอ

ค. เมื่อพบข้อขัดแย้งระหว่างแบบและรายการหรือข้อสงสัย หรือข้อผิดพลาดเกี่ยวกับแบบและรายการ ให้รีบแจ้งต่อผู้ควบคุมงาน หรือผู้ว่าจ้างโดยฉับพลันและการตีความในข้อความขัดแย้งใดๆ ให้ตีความไปในแนวทางที่ดีกว่า ถูกต้องกว่าใช้วัสดุอุปกรณ์ที่มีคุณภาพดีกว่าครบถ้วนกว่าทั้งสิ้น

๔.๔ ความรับผิดชอบ ณ สถานที่ติดตั้ง

ก. ผู้รับจ้างต้องระมัดระวังความปลอดภัยรวมทั้งอัคคีภัยเกี่ยวกับทรัพย์สินทั้งปวงและบุคคลร่วมปฏิบัติงาน

ข. ผู้รับจ้างรับผิดชอบเต็มที่เกี่ยวกับเหตุเสียหายต่าง ๆ ที่อาจเกิดขึ้นจากการปฏิบัติงานการติดตั้งและทดลองเครื่อง

ค. ผู้รับจ้างต้องดูแลสถานที่ปฏิบัติงานที่พักรั่วครวที่เก็บของต่าง ๆ ให้สะอาดเรียบร้อยและอยู่ในสภาพปลอดภัยตลอดเวลา

ง. ผู้รับจ้างต้องพยายามทำงานให้เรียบร้อยและสิ้นเสียน้อยที่สุดเท่าที่จะสามารถทำได้ เพื่อมิให้เกิดความเดือดร้อนและมีผลกระทบกระเทือนต่อคนหรืองานอื่น ๆ ที่อยู่ใกล้สถานที่ติดตั้ง

จ. เมื่อผู้รับจ้างได้ทำการติดตั้งสมบูรณ์แล้ว ผู้รับจ้างต้องขนย้ายเครื่องมือ เครื่องใช้ตลอดจนรีนถอนอาคารชั่วคราว ซึ่งผู้รับจ้างได้ปลูกสร้างขึ้นสำหรับงานนี้ออกไปให้พ้นจากสถานที่โดยสิ้นเชิง สิ่งใดที่จะต้องส่งคืนให้แก่ผู้ว่าจ้างก็ต้องจัดการส่งให้เรียบร้อยเสร็จสิ้นไปก่อนที่จะส่งมอบงาน

คณะกรรมการกำหนดคุณลักษณะเฉพาะ

(ลงชื่อ)  ประธานกรรมการ
(นายพงศ์สุรีย์ ภูวรัตนาวีวิท)

(ลงชื่อ)  กรรมการ
(นางสาวนาวรัตน์ หงษ์ยนต์)

(ลงชื่อ)  กรรมการ
(นายมนทล ทันตะคุ)

(ลงชื่อ)  กรรมการ
(นายภัทรวุฒิ ธรรมธีระศิษฏ์)

(ลงชื่อ)  กรรมการ
(นายอนันตศักดิ์ แสนนรินทร์)

๖/๑. ผู้รับจ้าง...

ฉ. ผู้รับจ้างจะต้องจัดให้มีช่องทางเข้าถึงเครื่องจักรและอุปกรณ์ โดยมีขนาดที่เหมาะสมเพื่อให้สะดวกแก่การขนส่งและการซ่อมบำรุงรักษา

ช. ผู้รับจ้างต้องจัดทำแผนผังชั่วคราวกั้นรอบบริเวณที่จะทำการก่อสร้างปรับปรุงห้อง

๔.๕ การประสานงาน

ก. ผู้รับจ้างจะต้องให้ความสำคัญเกี่ยวกับการประสานงานอย่างจริงจัง โดยจะต้องปรึกษาและประสานงานอย่างใกล้ชิดกับการติดตั้งระบบในส่วนที่เกี่ยวข้องกับผู้รับจ้างรายอื่น ๆ เช่น ผู้รับจ้างงานโครงสร้างอาคาร ผู้รับจ้างงานระบบไฟฟ้า ผู้รับจ้างงานระบบสุขาภิบาล ผู้รับจ้างงานตกแต่งภายใน เป็นต้น อยู่เสมอเพื่อลดปัญหาการขัดแย้งกับผู้รับจ้างระบบอื่น ๆ และเพื่อให้งานดำเนินไปได้โดยสะดวกราบรื่น

๔.๖ การฝึกอบรมเจ้าหน้าที่รักษาเครื่อง

ก. ผู้รับจ้างจะต้องจัดการฝึกอบรมเจ้าหน้าที่ควบคุมเครื่องและรักษาเครื่องของผู้ว่าจ้างให้มีความรู้สึกรู้ความสามารถในการใช้งาน และการบำรุงรักษาก่อนส่งมอบงาน

ข. ผู้รับจ้างจะต้องจัดหาช่างผู้ชำนาญในระบบต่าง ๆ มาช่วยเดินเครื่อง และควบคุมเครื่องเป็นระยะเวลาอย่างน้อย ๒ วัน ติดต่อกันภายหลังจากส่งมอบงาน หรือก่อนเปิดใช้งาน

๔.๗ หนังสือคู่มือการใช้ และบำรุงรักษาเครื่อง และอุปกรณ์

ผู้รับจ้างต้องจัดทำรายละเอียดของเครื่องมือและอุปกรณ์ที่ใช้ซึ่งต้องมีวิธีการใช้ระยะเวลาของการบำรุงรักษา รายการอะไหล่ และอื่น ๆ เป็นภาษาไทยและ/หรือภาษาอังกฤษ จำนวน ๕ ชุด มอบให้แก่ผู้ว่าจ้างอย่างช้า ๗ วัน ก่อนวันส่งมอบงาน

๔.๘ การรับประกัน

ก. ผู้รับจ้างต้องรับประกันคุณภาพ ของระบบปรับอากาศทั้งระบบ ภายในระยะเวลา ๓๖๕ วัน นับจากวันที่เครื่องติดตั้งแล้วเสร็จ และผู้ว่าจ้างลงนามในเอกสารรับมอบงานแล้ว

ข. ภายในช่วงเวลาดังกล่าวหากเครื่องวัสดุอุปกรณ์และสิ่งอื่นใดเสียหายหรือเสื่อมคุณภาพ อันเนื่องจากสาเหตุใดก็ตามผู้รับจ้างต้องดำเนินการเปลี่ยนหรือแก้ไขซ่อมแซมให้อยู่ในสภาพดีเช่นเดิมโดยไม่ชักช้า และรับผิดชอบในค่าใช้จ่ายทั้งหมด ในกรณีที่ผู้รับจ้างชักช้าผู้ว่าจ้างสงวนสิทธิที่จะดำเนินการจ้างผู้อื่นแล้วคิดค่าใช้จ่ายทั้งหมดจากผู้รับจ้าง

ค. ในช่วงรับประกัน ถ้าผู้ว่าจ้างเกิดพบว่าเครื่องวัสดุอุปกรณ์หรือสิ่งอื่น ๆ ไม่ถูกต้องตามแบบหรือข้อกำหนด ผู้รับจ้างจะต้องแก้ไข หรือ เปลี่ยนใหม่ให้ถูกต้อง

คณะกรรมการกำหนดคุณลักษณะเฉพาะ

(ลงชื่อ)..... ประธานกรรมการ

(นายพงศ์สุรีย์ ภูวรัตน์าวีริธ)

(ลงชื่อ)..... กรรมการ

(นางสาวนวรรตน์ หงษ์ยนต์)

(ลงชื่อ)..... กรรมการ

(นายมณฑล ทันตะคุ)

(ลงชื่อ)..... กรรมการ

(นายภัทรวุฒิ ธรรมธีระศิษฏ์)

(ลงชื่อ)..... กรรมการ

(นายอนันตศักดิ์ แสนนรินทร์)

๕. งานประตुरบบไฟฟ้า(ชนิดบานคู่และบานเดี่ยว)

ก.) ประตูชนิดเปิด-ปิด แบบบานเลื่อนไฟฟ้า

- รางชุดขับเคลื่อน (Header Profile) ได้รับการออกแบบให้ติดตั้งได้สะดวก ง่ายในการยึดติดอุปกรณ์มอเตอร์ คอนโทรลต่างๆ
- มอเตอร์เป็นแบบ DC Brushless Motor เชื่กระดับการเปิดโดยอัตโนมัติ ทุกครั้งที่มีการเปิดใช้งานครั้งแรก
- ชุดลูกกล้อ ทำจากวัสดุพลาสติกเกรดเอที่มีความยืดหยุ่นและแข็งแรง และสามารถปรับระยะขึ้นลงได้เพื่อให้สมดุลย์กับพื้นที่ติดตั้งและตัวบานประตู
- ใช้ระบบไมโครโปรเซสเซอร์ควบคุม โดยสามารถตั้งเซ็ตค่าต่างๆ ดังนี้
 - ความเร็วในการเปิด-ปิดประตู
 - ตั้งค่าระยะทางและความเร็วในการหยุดประตู
 - ตั้งลดพื้นที่การเปิดบานประตู
 - ปิดกลับอัตโนมัติเมื่อชนสิ่งกีดขวาง
 - ลดความเร็วเมื่อชนสิ่งกีดขวาง
- เซฟตี้บีม จะติดแค่ ๑ ลำแสง(เซ็นเซอร์กันหนีบ)
- เครื่องสแกนลายนิ้วมือหรือเครื่องใส่รหัสผ่านพร้อมสัญญาณกริ่ง
- รีโมทสำหรับเปลี่ยนระบบการใช้งาน ๔ แบบ ดังนี้
 - ล็อกประตูเลื่อนอัตโนมัติ
 - เปิดประตูค้าง
 - เปิด-ปิดประตูเลื่อนครึ่งบาน
 - เปิด-ปิดประตูเลื่อนอัตโนมัติ

คณะกรรมการกำหนดคุณลักษณะเฉพาะ

(ลงชื่อ)  ประธานกรรมการ

(นายพงศ์สุรีย ภูวรัตน์าวิธิ)

(ลงชื่อ)  กรรมการ

(นางสาวนวรรตน์ หงษ์ยนต์)

(ลงชื่อ)  กรรมการ

(นายมณฑล ทันตะคุ)

(ลงชื่อ)  กรรมการ

(นายภัทรวุฒิ ธรรมธีระศิษฏ์)

(ลงชื่อ)  กรรมการ

(นายอนันตศักดิ์ แสนนรินทร์)

- มาตรฐาน : ISO : ๙๐๐๑, CE
- การรับน้ำหนัก : ชุดขับเคลื่อนสามารถรับน้ำหนักประตูดี้ ๑๒๐ kg./บาน
- การรับประกัน : ชุดขับเคลื่อน รับประกัน คุณภาพ ๑ ปี

๖. งานระบบปรับอากาศและระบายอากาศ

๖.๑ งานระบบปรับอากาศสำหรับห้อง ประกอบด้วย

๖.๑.๑ เครื่องปรับอากาศ

เครื่องปรับอากาศ

ก.) กำหนดให้ เครื่องเป่าลมเย็น เป็นเครื่องชนิดต่อท่อลม DUCT TYPE เป็นเครื่องที่ได้ตามมาตรฐานโรงงานผู้ผลิต - ขนาดไม่น้อยกว่า ๖๐,๐๐๐ และ ๔๕๐๐๐ btu/hr.

- Capacity Air Flow ๒,๐๐๐ CFM

- Fan Motor ๒๒๐V/ ๑ Phase/ ๕๐Hz

- ติดตั้งพร้อมชุด PRE-FILTE

ข.) ชุดระบายความร้อนด้วยอากาศ (Condensing Unit) จำนวน ๑ ชุด

ค.) ชุดระบายความร้อนด้วยอากาศ (Condensing Unit) ต้องเป็นผลิตภัณฑ์ภายใต้แบนด์เดียวกันกับเครื่องส่งลมเย็น (Fan Coil Unit)

๖.๒ คุณลักษณะเฉพาะ

เครื่องปรับอากาศเป็นแบบขยายตัวรับความร้อนโดยตรง ระบบรวมแยกส่วนระบายความร้อน ด้วยอากาศ คอนเดนซึ่งยูนิตอย่างน้อย ๑ ชุดสามารถต่อกับเครื่องเป่าลมเย็นได้หลายชุด ใช้สารทำความเย็น R-๓๒ A มีสมรรถนะตามที่กำหนดในแบบและมีรายละเอียดข้อกำหนดของตัวเครื่องปรับอากาศ ดังต่อไปนี้

คณะกรรมการกำหนดคุณลักษณะเฉพาะ

(ลงชื่อ)  ประธานกรรมการ
(นายพงศ์สุรีย์ ภูวรัตน์าวีธ)

(ลงชื่อ)  กรรมการ
(นางสาวนวรรตน์ หงษ์ยนต์)

(ลงชื่อ)  กรรมการ
(นายมนทล ทันตะคุ)

(ลงชื่อ)  กรรมการ
(นายภัทรวุฒิ ธรรมธีระศิษฐ์)

(ลงชื่อ)  กรรมการ
(นายอนันตศักดิ์ แสนรินทร์)

๖.๓ งานระบบระบายอากาศ พัฒนแลงเปลี่ยนอากาศ

๖.๓.๑ เครื่องพัฒนแลงเปลี่ยนอากาศ Energy Recovery ปริมาณลมไม่น้อยกว่า ๑,๐๐๐ CMH

- ประสิทธิภาพแลกเปลี่ยนอุณหภูมิอากาศ พัฒนระดับสูงสุด ไม่น้อยกว่า ๗๐%
- ชุดกรองอากาศสามารถกรองฝุ่นอนุภาค ๒.๕ ไมครอนได้
- ประสิทธิภาพแลกเปลี่ยนเอนทาลปีไม่น้อยกว่า ๘๕%
- ประสิทธิภาพแลกเปลี่ยนอุณหภูมิ Cooling และ heating ไม่น้อยกว่า ๘๙%

๗. ข้อกำหนด ระบบท่อส่งลมและอุปกรณ์

๗.๑ ข้อกำหนดทั่วไป

ก. ท่อลมโดยทั่วไปประกอบขึ้นจาก Pre-insulation Duct ๒๐ mm. วิธีการประกอบและการติดตั้งตามที่ระบุไว้ในแบบและรายละเอียดส่วนใดที่ไม่ได้ระบุไว้ในแบบหรือในรายละเอียดจะต้องเป็นไปตามมาตรฐานของ SMACNA และ/หรือ ASHRAE STANDARD

ข. ให้ตรวจสอบขนาดและแนวทางการเดินท่อลมให้สอดคล้องกับงานติดตั้งในระบบอื่นๆ และจะต้องทำการแก้ไขเมื่อเกิดปัญหาขัดแย้ง

ค. ข้อโค้งงอต้องเป็นแบบ Full Radius และมีรัศมีความโค้งที่กลางท่อไม่น้อยกว่า ๑.๕ เท่าของความกว้างท่อลม ถ้าไม่สามารถทำได้เนื่องจากสถานที่ติดตั้งจำกัดให้ใช้ข้องอหักฉาก (Miter Bend) มี Turning Vane ข้อโค้งงอของท่อลมกลม (Round Duct) อาจใช้ Round Flexible Duct ขนาดเดียวกันแทนกันได้

ง. ท่อลมสี่เหลี่ยมที่มีด้านใหญ่สุดเกินกว่า ๓๐๐ มิลลิเมตร (๑๒ นิ้ว) จะต้องทำ Cross- Break และทุกทางแยกของท่อลม (BRANCH DUCT) จะต้องติดตั้ง SPLITTER DAMPER หรือ OPPOSED BLADE VOLUME DAMPER ณ จุดแยกท่อ

จ. ท่อลมที่จะเดินทะลุผ่านพื้นหรือกำแพงต้องมีวงกบ (Duct Sleeve) ทำด้วยวัสดุไม่ติดไฟหรือติดไฟแต่ไม่ลุกลามหน้ากว้างเท่ากับความหนาพื้นกำแพง และอุดช่องว่างด้วยวัสดุทนทานไฟพร้อมทั้งมีกรอบปิดทั้งสองด้าน

คณะกรรมการกำหนดคุณลักษณะเฉพาะ

(ลงชื่อ)  ประธานกรรมการ
(นายพงศ์สุรีย์ ภูวรัตน์าวีวิธ)

(ลงชื่อ)  กรรมการ
(นางสาวนวลรัตน์ หงษ์ยนต์)

(ลงชื่อ)  กรรมการ
(นายมนอล หันตะคุ)

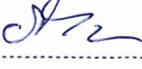
(ลงชื่อ)  กรรมการ
(นายภัทรวุฒิ ธรรมธีระศิษฏ์)

(ลงชื่อ)  กรรมการ
(นายอนันตศักดิ์ แสนนรินทร์)

ฉ. ท่อลมที่ไม่ได้หุ้มฉนวนและปรากฏแก่สายตาต้องทาสีตามรายละเอียดในหมวดการทาสีป้องกันการผุกร่อนและรหัสสี

ช. ท่อลมที่ต่อกับพัดลมและเครื่องปรับอากาศ ต้องใช้ข้อต่ออ่อน (Flexible Duct Connection) ทำด้วยวัสดุ Fiber Glass Cloth เคลือบด้วย Neoprene สามารถกันน้ำได้ ความยาวของช่วงข้อต่ออ่อนประมาณ ๑๕ เซนติเมตร (๖ นิ้ว)

ซ. รอยต่อท่อลมตามแนวขวาง (Transverse Joint) ทั้งหมดจะต้องอุดตลอดแนวภายนอก และ/หรือรอยต่อท่อลมระหว่างท่อลมกลมอ่อนกับท่อลมกลมอ่อน หรือท่อลมกลมจะต้องทำการติดตั้งตามที่แสดงในแบบรายละเอียดหรือใช้อุปกรณ์ข้อต่อท่อลมผลิตขึ้นสำหรับใช้ต่อท่อลมกลมอ่อนโดยเฉพาะจากผู้ผลิตท่อลมกลมอ่อน และติดตั้งตามคำแนะนำของผู้ผลิต

ณ. จะต้องมีส่วนเปิดบริการ (Access Door) ติดตั้งที่ด้านข้างหรือด้านใต้ท่อลมขนาดประมาณ ๓๐๐ มิลลิเมตร x ๓๐๐ มิลลิเมตร (๑๒ x ๑๒ นิ้ว) ตำแหน่งตามความเหมาะสมสำหรับเปิดบริการ Fire Damper ทุกชุด Splitter Damper และ Volume Damper ที่มีขนาดในโตกว่า ๐.๑ ตารางเมตรทุกชุด Access Door จะต้องเป็นแบบบานพับ (Hinge) มี Sash Lock อย่างน้อยสองตัว มีขอบเป็นรูหน้าแปลน และมีประเก็น Neoprene ติดที่ขอบโดยรอบกันอากาศรั่วและ Access Door ที่ติดตั้งบนท่อลมที่มีฉนวนหุ้มต้องทำเป็น ๒ ชั้น ระหว่างชั้นบุด้วยฉนวนกันความร้อนชนิดเดียวกันที่ใช้หุ้มท่อลม

ญ. ผู้รับจ้างต้องเป็นผู้กำหนดขนาด และตำแหน่งของช่องเปิดบนฝ้า เพื่อการตรวจสอบและบริการท่อลม ท่อน้ำเครื่องและอุปกรณ์ต่าง ๆ เสนอขออนุมัติต่อสถาปนิกก่อนการทำฝ้า ค่าใช้จ่ายในการทำช่องเปิดให้อยู่ในความรับผิดชอบของผู้รับจ้าง

ฎ. สกรู (Screw) สลักเกลียว (Bolt) น็อต (Nut) และหมุดย้ำ (Rivet) ที่ใช้กับงานท่อลมจะต้องทำด้วยวัสดุปลอดสนิม หรือชุบด้วยสังกะสี หรือแคตเมียม

คณะกรรมการกำหนดคุณลักษณะเฉพาะ

(ลงชื่อ)..... ประธานกรรมการ
(นายพงศ์สุริย์ ภูวรัตน์าวีโร)

(ลงชื่อ)..... กรรมการ
(นางสาวนวลรัตน์ หงษ์ยนต์)

(ลงชื่อ)..... กรรมการ
(นายมนทล ทันตะคุ)

(ลงชื่อ)..... กรรมการ
(นายภัทรวุฒิ ธรรมธีระศิษฐ์)

(ลงชื่อ)..... กรรมการ
(นายอนันตศักดิ์ แสนนรินทร์)

๗.๒ ระบบส่งลมและอุปกรณ์

คุณสมบัติของวัสดุท่อส่งลมเย็นและท่อระบายอากาศที่ใช้ในระบบปรับอากาศเป็นแบบท่ออลูมิเนียมแบบกึ่งสำเร็จรูป PID (PRE-INSULATION DUCT) โดยมีคุณสมบัติดังนี้

๗.๒.๑ วัสดุที่ใช้ทำฉนวนท่อลม วัสดุฉนวนที่ใช้ต้องไม่มีสารประกอบ CFC และ ไมโครไฟเบอร์ โดยวัสดุที่ทำฉนวนต้องเป็นชนิดโพลีไอโซไซยานูเรต ชนิดที่ไม่เป็นเทอร์โมพลาสติก หรือเกิดการหลอมเหลวเป็นหยดไฟ เมื่อถูกความร้อนและไฟสามารถดับได้เองเมื่อติดไฟ โดยไม่เกิดการลุกลาม และความหนาของอลูมิเนียมด้าน นอกที่ปิดทับฉนวนมีขนาดความหนา ๘ ไมครอนและกรณี สำหรับใช้งานห้องสะอาด (clean Room) ให้เลือกใช้ วัสดุที่มีความหนาของอลูมิเนียมด้านนอกที่ปิดทับฉนวนมีขนาดความหนาตั้งแต่ ๘๐-๒๐ ไมครอน ขึ้นอยู่กับ การออกแบบใช้งานวัสดุ และ เครื่องมือที่ใช้การประกอบท่อปรับอากาศแบบกึ่งสำเร็จรูป เช่น กาว เพลทอลูมิเนียมเสริมแรง PVC ยึดหน้าแปลน ตัวต่อแบบมือเสื่ออลูมิเนียมเทพ ต้องได้มาตรฐานเดียวกับโรงงาน ผู้ผลิตแผ่นท่อลมกึ่งสำเร็จรูป

๗.๒.๒ การผลิตและติดตั้งท่อลมระบบปรับอากาศ การผลิต และประกอบท่อลมสามารถทำได้ทั้งที่หน้างาน หรือจากโรงงานผู้รับเหมาติดตั้งที่ได้รับการอบรมอย่างถูกต้อง ท่อลมที่ผลิตขึ้นทุกชิ้นส่วนต้องได้รับ มาตรฐาน และทำตามกรรมวิธีที่กำหนดในตารางของผู้ออกแบบ สำหรับท่อลมแบบกึ่งสำเร็จรูปต้องทำตามคู่มือ ทางเทคนิคของบริษัทผู้ผลิตท่อลม ๙.๓ การต่อท่อลมแต่ละส่วนเข้าด้วยกัน ในการต่อท่อลมแต่ละท่อเข้าด้วยกันต้องใช้ หน้าแปลน เหล็ก อลูมิเนียม หน้าแปลนพีวีซี หรือตัวต่อแบบมือเสื่อ อย่งใดอย่างหนึ่ง ตามมาตรฐานและข้อกำหนดที่แนะนำ ในคู่มือการติดตั้งของบริษัทผู้ผลิต และผู้ออกแบบ โดยต้องมีการซีลรอยต่อด้วยปะเก็น ซิลิโคน หรือวัสดุที่ใช้ใน การอุดป้องกันการรั่วเพื่อป้องกันความชื้นและรั่วซึม

คณะกรรมการกำหนดคุณลักษณะเฉพาะ

(ลงชื่อ).....  ประธานกรรมการ

(นายพงศ์สุรีย์ ภูวรัตน์าวีธ)

(ลงชื่อ).....  กรรมการ

(นางสาวนวรรณ์ หงษ์ยนต์)

(ลงชื่อ).....  กรรมการ

(นายมงคล ทันตะคุ)

(ลงชื่อ).....  กรรมการ

(นายภัทรวุฒิ ธรรมธีระศิษฐ์)

(ลงชื่อ).....  กรรมการ

(นายอนันตศักดิ์ แสนนรินทร์)

๗.๓ DAMPER

ก. Volume Damper เป็นแบบใบเดี่ยว (Single Blade) หรือหลายใบ (Multiple Blade) โดยใบปรับแต่ละใบของ Multiple Blade จะต้องมีความกว้างไม่เกิน ๑๐๐ มิลลิเมตร (๔ นิ้ว) ความยาวใบเต็มตามความกว้างของท่อลมแต่ไม่เกิน ๑,๐๐๐ มิลลิเมตร (๔๐ นิ้ว) ส่วนใบปรับใบเดี่ยวกว้างได้ถึง ๓๕๐ มิลลิเมตร (๑๔ นิ้ว) ลักษณะใบเป็นแบบ Balance Type ตัวใบประกอบขึ้นจากแผ่นสังกะสีหนาไม่น้อยกว่า ๑.๕ มิลลิเมตร ขอบใบพับรอบ (Hemmed) เป็นแบบ Interlocking Edge แกนปรับใบ (Damper Rod) จะต้องมียุติทางด้านหนึ่งเป็นหัวจักรยึดทะลุตัวถึงสอดผ่าน Bearing Plate ชนิดที่เป็น Lever Type Locking Device แกนใบพัดจะต้องมี Nylon Bushing หรือ Bronze Bearing Sleeve รองรับ Damper ชนิดที่มีหลายใบจะต้องจัดใบเป็นแบบ Opposed Blade หรือ Gang Operate

๗.๔ วัสดุท่อลม

ก. ท่อลมไม่ว่าจะเป็นท่อกลม หรือท่อรูปสี่เหลี่ยม ประกอบขึ้นจาก PID (PRE-INSULATION DUCT)
ข. ท่อลมแบบกลมชนิด Flexible Duct จะต้องทำด้วยวัสดุอลูมิเนียมยึดโดยวิธีทางกลแบบ Triple Lock Seam ประกอบสำเร็จรูปจากโรงงานผู้ผลิตท่อลมกลมสามารถทนความดันลมได้ไม่น้อยกว่า ๕ kPa (๒๐ "wg) และทนความร้อนได้ถึง ๗๑ องศาเซลเซียส (๑๖๐ องศาฟาเรนไฮต์)

๗.๕ หน้ากากลม

ก. หน้ากากลมที่ติดตั้งภายในอาคารทุกอันต้องมีประเก็นแบบไม่ติดไฟหรือติดไฟแต่ไม่ลุกลามรอบรอบด้านหลักปีกเพื่อป้องกันลมรั่ว การติดตั้งต้องแนบสนิทกับผนังหรือฝ้าเพดาน

ข. หากไม่ได้ระบุไว้เป็นอย่างอื่น หน้ากากลมต้องมีสีแบบ Natural Anodized ส่วนหน้ากากที่ติดตั้งภายนอกอาคารให้ทาสีขาวหรือสีอื่นที่ผู้ควบคุมงานกำหนดในภายหลัง

ค. หัวจ่ายลมแบบ Ceiling Diffuser ไม่ว่าจะแบบกลมหรือแบบจ่ายลมได้ตั้งแต่ ๑ ถึง ๔ ทิศทางตามที่ระบุในแบบทำด้วย Extruded Aluminum, Removable Cores ติดตั้งแนบฝ้าเพดาน มีก้านปรับปริมาณลมสามารถปรับแต่งได้โดยไม่ต้องถอดหน้ากากออก

คณะกรรมการกำหนดคุณลักษณะเฉพาะ

(ลงชื่อ)  ประธานกรรมการ
(นายพงศ์สุริย์ ภูวรัตนาวีโร)

(ลงชื่อ)  กรรมการ
(นางสาวนวรัตน์ หงษ์ยนต์)

(ลงชื่อ)  กรรมการ
(นายมนทล ทันตะคุ)

(ลงชื่อ)  กรรมการ
(นายภัทรวุฒิ ธรรมธีระศิษฐ์)

(ลงชื่อ)  กรรมการ
(นายอนันตศักดิ์ แสนรินทร์)

ง. หน้ากากลมแบบ Supply Air Grille ทำด้วย Extruded Aluminum มีใบปรับทิศทางการจ่ายลมได้ทั้งใน แนวตั้งและแนวนอน (Double Deflection) โดยใบปรับวางซ้อนกันและสามารถปรับทิศทางการจ่ายลมของแต่ละใบได้โดยอิสระใบปรับด้านหน้าติดตั้งในแนวนอนส่วนด้านหลังติดตั้งในแนวตั้งจะต้องมี Opposed Blade Volume Damper ติดตั้งด้านหลังหน้ากากสามารถปรับแต่งปริมาณได้โดยไม่ต้องถอดหน้ากากออก

จ. หัวจ่ายแบบ Linear Slot Diffuser ทำด้วย Extrude Aluminum มีช่องจ่ายลมช่องเดียวหรือหลายช่องพร้อมกล่องลม (Air Plenum) ตามที่ระบุในแบบ ช่องจ่ายลมแต่ละช่องต้องมีขนาดไม่เกิน ๒๐ มิลลิเมตร (๓/๔ นิ้ว)

ฉ. หน้ากากลมกลับ (Return Air Grille) ทำด้วย Extruded Aluminum มีใบยึดติดแน่นกับหน้ากากติดตั้งสองด้านของผนัง

ช. หน้ากากลมกลับ แบบ Transfer มีลักษณะเหมือนกับหน้ากากลมกลับ ถ้าติดตั้งบนผนังหน้าต้องมีหน้ากากติดตั้งสองด้านของผนัง

ซ. หน้ากากลมบริสุทธิ์ (Fresh Air Grille) ลักษณะเหมือนกับหน้ากากลมกลับ พร้อมทั้งมี Opposed Blade Volume Damper และตาข่ายกันแมลงติดตั้งด้านหลังหน้ากากสามารถปรับแต่งปริมาณลมได้โดยไม่ต้องถอด หน้ากากออก

ณ. Outside Air Louver ทำด้วย Extrude Aluminum มีใบยึดติดแน่นกับโครงแนวนอนทำมุมประมาณ ๔๕ องศา ปลายใบทั้งด้านในและด้านนอกหักมุมป้องกันฝนสาดความหนาของโครงจะต้องไม่น้อยกว่า ๑๐๐ มิลลิเมตร (๔ นิ้ว) ด้านในบุด้วยตาข่ายอลูมิเนียมหรือเหล็กปลอดสนิม มีขนาดรูตาข่ายไม่โตกว่า ๕ ตารางเซนติเมตร (๑ ตารางนิ้ว) และตาข่ายกันแมลงสามารถถอดล้างได้ ช่องว่างระหว่างโครงกับผนังอาคารอุดด้วยสารกันน้ำทั้งสองด้าน

ญ. หน้ากากระบายอากาศ (Exhaust Air Grille) ลักษณะเหมือนกับหน้ากากลมกลับหน้ากากลมระบายอากาศที่ติดตั้งอยู่ทางด้านดูดของพัดลมระบายอากาศทุกชุดต้องOpposed Blade Damper ด้วย

คณะกรรมการกำหนดคุณลักษณะเฉพาะ

(ลงชื่อ)..... ประธานกรรมการ
(นายพงศ์สุริย์ ภูวรัตนาวีริธ)

(ลงชื่อ)..... กรรมการ
(นางสาวนวรรตน์ หงษ์ยนต์)

(ลงชื่อ)..... กรรมการ
(นายมนทล หันตะคุ)

(ลงชื่อ)..... กรรมการ
(นายภัทรวุฒิ ธรรมธีระศิษฐ์)

(ลงชื่อ)..... กรรมการ
(นายอนันตศักดิ์ แสนรินทร์)

๗.๖ ฉนวนหุ้มท่อลม (Duct Insulation)

ก. ท่อส่งลมเย็นทั้งหมด จะต้องหุ้มด้วยฉนวน Closed Cell ท่อลมกลับที่เดินอยู่ในช่องลมกลับ (Return Air Chamber) ซึ่งอยู่เหนือฝ้าหรือในห้องเครื่องไม่ต้องหุ้มฉนวน ส่วนท่อลมกลับที่เดินเหนือฝ้าเพดานและในห้องเครื่องที่ไม่ได้ใช้เป็น Return Air Chamber จะต้องหุ้มฉนวน เหมือนท่อส่งลมเย็นท่อลมสำหรับอากาศบริสุทธิ์ที่ก่อนเข้าคอยล์เย็น และท่อลมสำหรับระบายอากาศทั่ว ๆ ไป ไม่ต้องหุ้มฉนวนแต่ท่อลมสำหรับระบายอากาศที่ดูดลมมาจากห้องปรับอากาศ ต้องหุ้มฉนวนเหมือนท่อส่งลมเย็น ยกเว้นที่เดินในช่องลมกลับ

ข. ฉนวนจะต้องใช้ฉนวน Closed Cell Insulation หนาอย่างน้อย ๓/๔ นิ้ว

๘. เงื่อนไขเฉพาะ

- ๘.๑ เมื่อผู้รับจ้างดำเนินการติดตั้งเสร็จเรียบร้อยแล้ว ต้องทำการตรวจวัดค่า พารามิเตอร์ ต่างๆ ตามข้อกำหนด โดยผู้ชำนาญการและสามารถออกใบรับรองคุณภาพห้องได้ โดยเป็นเอกชนหรือหน่วยงานราชการก็ได้
- ๘.๒ ผู้รับจ้างต้องประกันงาน ๒ ปี พร้อมบริการตรวจเช็คทุกๆ ๖ เดือน/ครั้ง ซึ่งรวมอะไหล่และค่าบริการแล้วเรียบร้อย
- ๘.๓ ผู้รับจ้างที่เคยทำงานรับจ้าง ในโรงพยาบาลกำแพงเพชร ต้องมีแบบประเมินประสิทธิภาพของผู้รับจ้าง/รับเหมา ให้หน่วยงานในโรงพยาบาลกำแพงเพชร ที่ผู้รับจ้าง ดำเนินการปรับปรุง ซ่อมแซม เป็นผู้ประเมิน ส่งให้โรงพยาบาลพิจารณาแนบในวันเสนอราคา ให้คณะกรรมการพิจารณาผลได้ทำการพิจารณา

๙. กำหนดเวลาส่งมอบพัสดุ

กำหนดเวลาการส่งมอบพัสดุ ภายใน ๑๕๐ วัน นับถัดจากวันลงนามในสัญญาจ้าง

๑๐. หลักเกณฑ์การพิจารณาคัดเลือกข้อเสนอ

ในการพิจารณาผลการยื่นข้อเสนอประกวดราคาอิเล็กทรอนิกส์ครั้งนี้ จังหวัดจะพิจารณาคัดเลือกโดยใช้หลักเกณฑ์ ราคา

คณะกรรมการกำหนดคุณลักษณะเฉพาะ

(ลงชื่อ) สมศักดิ์ ประธานกรรมการ
(นายพงศ์สุริย์ ภูวรัตนาวีริช)

(ลงชื่อ) ว. งาม กรรมการ
(นางสาวนวรรตน์ หงษ์ยนต์)

(ลงชื่อ) สม. งาม กรรมการ
(นายมณฑล ทันตะคุ)

(ลงชื่อ) อ. งาม กรรมการ
(นายภัทรวุฒิ ธรรมธีระศิษฏ์)

(ลงชื่อ) อ. งาม กรรมการ
(นายอนันตศักดิ์ แสนนรินทร์)

๑๑. วงเงินงบประมาณ/วงเงินที่ได้รับจัดสรร

วงเงินงบประมาณ ๔,๙๘๐,๐๐๐.๐๐ บาท (สี่ล้านเก้าแสนแปดหมื่นบาทถ้วน)

๑๒. งดงานและการจ่ายเงิน

จังหวัด จะจ่ายค่าสิ่งของซึ่งได้รวมภาษีมูลค่าเพิ่ม ตลอดจนภาษีอากรอื่นๆ และค่าใช้จ่ายทั้งปวงแล้ว ให้แก่ผู้ยื่นข้อเสนอที่ได้รับการคัดเลือกให้เป็นผู้รับจ้าง เมื่อผู้รับจ้างได้ส่งมอบสิ่งของได้ครบถ้วนตามสัญญาจ้าง หรือข้อตกลงเป็นหนังสือ และจังหวัด ได้ตรวจรับมอบสิ่งของไว้เรียบร้อยแล้ว

๑๓. อัตราค่าปรับ

๑๓.๑ กรณีที่ผู้รับจ้างนำงานที่รับจ้างไปจ้างช่วงให้ผู้อื่นทำอีกทอดหนึ่งโดยไม่ได้รับอนุญาตจากจังหวัด จะกำหนดค่าปรับสำหรับการฝ่าฝืนดังกล่าวเป็นจำนวนร้อยละ ๑๐ ของวงเงินของงานจ้างช่วงนั้น

๑๓.๒ กรณีที่ผู้รับจ้างปฏิบัติผิดสัญญาจ้างก่อสร้าง จะกำหนดค่าปรับเป็นรายวันเป็นจำนวนเงินตายตัว ในอัตราร้อยละ ๐.๑๐ ของราคางานจ้าง

๑๔. การกำหนดระยะเวลารับประกันความชำรุดบกพร่อง

รับประกันความชำรุดบกพร่องของงานจ้างที่เกิดขึ้นภายในระยะเวลาไม่น้อยกว่า ๒ ปี นับถัดจากวันที่จังหวัด ได้รับมอบงาน โดยต้องรีบจัดการซ่อมแซมแก้ไขให้ใช้งานได้ดังเดิม ภายใน ๑๕ วัน นับถัดจากวันที่ได้รับแจ้งความชำรุดบกพร่อง

คณะกรรมการกำหนดคุณลักษณะเฉพาะ

(ลงชื่อ).....  ประธานกรรมการ
(นายพงศ์สุริย์ ภูวรัตนาวีริช)

(ลงชื่อ).....  กรรมการ
(นางสาวนวรรตน์ หงษ์ยนต์)

(ลงชื่อ).....  กรรมการ
(นายมนทล หันตะคุ)

(ลงชื่อ).....  กรรมการ
(นายภัทรวุฒิ ธรรมธีระศิษฏ์)

(ลงชื่อ).....  กรรมการ
(นายอนันตศักดิ์ แสนนรินทร์)

แบบประเมินประสิทธิภาพของผู้รับจ้าง/รับเหมา

ชื่อ/บริษัทผู้รับจ้าง
 ประเภทงาน
 ตามสัญญาจ้างเลขที่..... ลงวันที่..... จำนวนเงินค่าจ้าง.....บาท
 กำหนดงานแล้วเสร็จ.....วัน ตั้งแต่วันที่..... ถึงวันที่.....

เกณฑ์การประเมิน	ระดับผลงาน				
	ดีมาก (๕)	ดี (๔)	ปานกลาง (๓)	พอใช้ (๒)	ควรปรับปรุง (๑)
๑. การวางแผนการดำเนินงาน					
๒. ความสมบูรณ์ของงาน					
๓. ความซื่อสัตย์ไว้วางใจได้ในการปฏิบัติงาน					
๔. มาตรฐานในการทำงาน					
๕. ความตั้งใจในการปฏิบัติงาน					
๖. การปฏิบัติงานไม่สร้างปัญหาแก่ผู้ว่าจ้าง					
๗. การแก้ปัญหาของงาน					
๘. การปฏิบัติตามกฎ ระเบียบ ข้อบังคับของผู้ว่าจ้าง					
๙. การปฏิบัติตามกฎหมายที่เกี่ยวข้อง					
๑๐. ผลงานในภาพรวม					
รวม					

สรุปคะแนนที่ได้.....คะแนน คิดเป็น.....%

ผ่าน มากกว่าหรือเท่ากับ ๗๐ %

ไม่ผ่าน น้อยกว่า ๗๐%

ข้อเสนอแนะ.....

ลงชื่อผู้ประเมิน

(.....)

ตำแหน่ง.....

วันที่/...../.....

๘๘๖

(Handwritten signatures)

๐๘-

สรุปผลการประมาณราคาค่าก่อสร้าง

ส่วนราชการ โรงพยาบาลกำแพงเพชร จังหวัดกำแพงเพชร

<input type="checkbox"/>	ประเภท	งานปรับปรุงห้องอุบัติเหตุและฉุกเฉิน			
<input type="checkbox"/>	สถานที่ก่อสร้าง	อาคารอุบัติเหตุและฉุกเฉิน ชั้น 1 โรงพยาบาลกำแพงเพชร			
<input type="checkbox"/>	หน่วยงานออกแบบแปลนและรายการ	โรงพยาบาลกำแพงเพชร จังหวัดกำแพงเพชร			
<input type="checkbox"/>	แบบเลขที่	เอกสารเลขที่	พื้นที่อาคาร	504	ตร.ม.
<input type="checkbox"/>	ประมาณราคาตามแบบ	ปร.4/ปร.5	จำนวน	7	แผ่น
<input type="checkbox"/>	ราคาค่าวัสดุ	สำนักดัชนีเศรษฐกิจการค้า กระทรวงพาณิชย์ จังหวัดกำแพงเพชร	จำนวนชั้น	0	ชั้น
<input type="checkbox"/>	ราคาค่าแรงงานตามปรับปรุงบัญชีค่าแรงงาน / ดำเนินการสำหรับถอดแบบคำนวณราคากลางงานก่อสร้างเดือน	มีนาคม	ประจำเดือน	กุมภาพันธ์	2567
<input type="checkbox"/>	ปรับราคาเมื่อ	มี.ค.-67	<input type="checkbox"/>	แจ้งราคาเมื่อเดือน	มี.ค.-67

หลักเกณฑ์การกำหนดราคากลางงานก่อสร้าง ตามประกาศคณะกรรมการราคากลางและขึ้นทะเบียนผู้ประกอบการ เรื่องหลักเกณฑ์และวิธีกำหนดราคากลางก่อสร้าง ประกาศอัตราดอกเบี้ยเงินกู้สำหรับใช้เป็นเกณฑ์ในการกำหนดราคากลางงานก่อสร้างและปรับปรุงตาราง Factor F ใหม่ ที่ กค 0433.2/499 ลว.28 สิงหาคม 2566 FACTOR . F ประเภทงานอาคาร เจือนไซ - เงินล่วงหน้าจ่าย 0% , - เงินประกันผลงานหัก 0% , - ดอกเบี้ยเงินกู้ 7% , ค่าภาษีมูลค่าเพิ่ม 7%

ลำดับที่	รายการ	ราคาค่าก่อสร้างฐานราคชนิด		หมายเหตุ
		ไม่ต่อเสาเข็ม	เสาเข็มเจาะ	
1	ค่างานส่วนที่ 1 ค่าวัสดุและค่าแรงงานหมวดงานก่อสร้าง (ทุน)		3,045,190.00	
	ราคารวมค่า Factor F	1.3040	3,970,927.76	
2	ค่างานส่วนที่ 2 หมวดงานครุภัณฑ์สิ่งซื้อหรือจัดซื้อ		945,700.00	
	ราคารวมค่าภาษีมูลค่าเพิ่ม (VAT)	7 %	1,011,899.00	
3	ค่างานส่วนที่ 3 ค่าใช้จ่ายพิเศษตามข้อกำหนด (ถ้ามี)			
รวมค่าก่อสร้างเป็นเงินทั้งสิ้นประมาณ			4,982,826.76	
สี่ล้านเก้าแสนแปดหมื่นบาทถ้วน			4,980,000.00	
<input type="checkbox"/>	พื้นที่อาคาร	ตร.ม.	เฉลี่ยราคา	บาท / ตร.ม.

คณะกรรมการกำหนดราคากลาง

(ลงชื่อ)..... ประธานกรรมการ
(นายพงศ์สุริย์ ภูวรรตนาวิวิท)

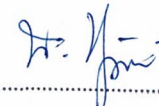
(ลงชื่อ)..... กรรมการ
(นางสาวนวิรัตน์ หงษ์ยนต์)

(ลงชื่อ)..... กรรมการ
(นายมณฑล ทันตะคุ)

(ลงชื่อ)..... กรรมการ
(นายภัทรวิทย์ ธรรมธีระศิษย์)

(ลงชื่อ)..... กรรมการ
(นายอนันตศักดิ์ แสนนรินทร์)

แบบสรุปค่าก่อสร้างของงานก่อสร้างอาคาร

โครงการก่อสร้าง		งานปรับปรุงห้องอุบัติเหตุและฉุกเฉิน	แบบเลขที่		
สถานที่ก่อสร้าง		อาคารอุบัติเหตุและฉุกเฉิน ชั้น 1 โรงพยาบาลกำแพงเพชร	เอกสารเลขที่		
ลำดับ	รายการ	BOQ. แผ่นที่	จำนวนเงิน	หมายเหตุ	
	รวมค่างานกลุ่มงานที่ 3	0.00	0.00		
4	<p>กลุ่มงานที่ 4</p> <p>(คิดเฉพาะค่าวัสดุและค่าแรงงานหรือทุนซึ่งยังไม่รวมค่าอำนาจการ ดอกเบี้ย กำไร และภาษี)</p>				
	รวมค่างานกลุ่มงานที่ 4	0.00			
	รวมค่างานส่วนที่ 1	0.00	3,045,190.00		
	<p>ส่วนที่ 2 หมวดงานครุภัณฑ์สั่งซื้อหรือจัดซื้อ</p> <p>(คิดราคาผู้ผลิตหรือตัวแทนจำหน่ายซึ่งยังไม่รวมค่าภาษี)</p> <p>2.1 งานครุภัณฑ์สั่งซื้อ</p> <p>2.1 งานครุภัณฑ์สั่งซื้อ/จัดซื้อ</p>				
	รวมค่างานส่วนที่ 2		945,700.00		
	<p>ส่วนที่ 3 ค่าใช้จ่ายพิเศษตามข้อกำหนด (ถ้ามี)</p> <p>(คิดในราคาเหมารวม ซึ่งรวมค่าใช้จ่ายและค่าภาษีไว้ด้วยแล้ว)</p> <p>3.1 หมวดค่าใช้จ่ายพิเศษตามข้อกำหนด เงื่อนไข และความจำเป็นต้องมี</p>				
	รวมค่างานส่วนที่ 3		0.00		

๑๕/๖

๒๖/๖

(Handwritten signatures)

๑๖

บัญชีแสดงปริมาณวัสดุและราคา

โครงการก่อสร้าง	งานปรับปรุงห้องอุบัติเหตุและฉุกเฉิน			แบบเลขที่	
สถานที่ก่อสร้าง	อาคารอุบัติเหตุและฉุกเฉิน ชั้น 1 โรงพยาบาลกำแพงเพชร			เอกสารเลขที่	
ผู้ประมาณการ	คณะกรรมการกำหนดราคากลาง	ประมาณการเมื่อ	มีนาคม 2567	พื้นที่	504 ตร.ม.
ผู้ปรับราคา	คณะกรรมการกำหนดราคากลาง	ปรับราคาเมื่อ		จำนวน	ชั้น
ผู้ตรวจสอบ	คณะกรรมการกำหนดราคากลาง	แจ้งราคาเมื่อ		สถาปนิก	
				วิศวกร	

ลำดับ	รายการ	หน่วย	จำนวน	ค่าวัสดุ		ค่าแรงงาน		รวมเงิน
				ต่อหน่วย	เป็นเงิน	ต่อหน่วย	เป็นเงิน	
	ส่วนที่ 1 ค่างานต้นทุน							
1.	หมวดสิ่งก่อสร้าง							
1.1	งานรื้อถอน,ย้าย และขนเก็บ/ขนทิ้ง							
	- รื้อท่อน้ำ/ผิวพื้นพร้อมขันทิ้ง	เหมา	1.00	0.00	0.00	15,000.00	15,000.00	15,000.00
	- รื้อผนังกระจกอลูมิเนียมพร้อมขนเก็บ	เหมา	1.00	0.00	0.00	12,000.00	12,000.00	12,000.00
	รวม 1.1				0.00		27,000.00	27,000.00
1.2	งานผนังและผิวผนัง							
	- ผ.1 ก่อผนังอิฐมวลเบา 7.5 ซม. สูง 3.00 ซม.	ตร.ม.	183.00	181.00	33,123.00	56.00	10,248.00	43,371.00
	- ผ.2 ก่อผนังอิฐมวลเบา 7.5 ซม. สูง 2.00 ซม.	ตร.ม.	58.00	181.00	10,498.00	56.00	3,248.00	13,746.00
	- ผ.3 ก่อผนังอิฐมวลเบา 7.5 ซม. สูง 0.80 ซม.	ตร.ม.	29.00	181.00	5,249.00	56.00	1,624.00	6,873.00
	- ผ.4 ก่อผนังอิฐมวลเบาครึ่งแผ่น(ห้องน้ำ)	ตร.ม.	21.00	296.00	6,216.00	94.00	1,974.00	8,190.00
	- ฉาบปูนเรียบ	ตร.ม.	540.00	75.00	40,500.00	80.00	43,200.00	83,700.00
	- ฉาบสีกมผิวผนัง	ตร.ม.	404.00	28.00	11,312.00	30.00	12,120.00	23,432.00
	- เสาคอนกรีต-ทับหลัง คสล.	ม.	122.00	65.00	7,930.00	40.00	4,880.00	12,810.00
	- ตกแต่งผนังด้านหน้าพร้อมตัวหนังสือสแตนเลส(ด้านหน้า)	ตร.ม.	43.60	2,200.00	95,920.00	1,500.00	65,400.00	161,320.00
	- ปูกระเบื้องแกรนิตโต้ ขนาด 0.30x0.60 ม.(ลายเลือกภายหลัง)	ตร.ม.	82.00	369.00	30,258.00	174.00	14,268.00	44,526.00
	- ปูกระเบื้องเซรามิก ขนาด 0.25x0.40 ม.(ห้องน้ำ)	ตร.ม.	53.00	285.00	15,105.00	166.00	8,798.00	23,903.00
	รวม 1.2				256,111.00		165,760.00	421,871.00
1.3	งานพื้นและผิวพื้น							
	- ปูกระเบื้องแกรนิตโต้ ขนาด 0.60x0.60 ม.ชนิดผิวมันเกรด A (ลายและสีเลือกภายหลัง)	ตร.ม.	497.00	396.00	196,812.00	174.00	86,478.00	283,290.00
	- ปูกระเบื้องเซรามิก ขนาด 0.30x0.30 ม.เคลือบด้าน(ห้องน้ำ)	ตร.ม.	7.00	285.00	1,995.00	158.00	1,106.00	3,101.00
	รวม 1.3				198,807.00		87,584.00	286,391.00

ลำดับ	รายการ	หน่วย	จำนวน	ค่าวัสดุ		ค่าแรงงาน		รวมเงิน
				ต่อหน่วย	เป็นเงิน	ต่อหน่วย	เป็นเงิน	
1.4	งานฝ้าเพดานและตกแต่ง							
	- ฝ้ายิปซัมบอร์ดฉาบรอยต่อเรียบ หนา 9 มม.	ตร.ม.	497.00	345.00	171,465.00	75.00	37,275.00	208,740.00
	- โครงโครงเหล็กชุบสังกะสี @ 0.40x1.00 ม.							
	- ช่องงเซอร์วิสสำเร็จ 0.60x0.60 ม. 4 จุด	ชุด	4.00	940.00	3,760.00	300.00	1,200.00	4,960.00
	- งานทำฝ้าหลุม(ทำงานพยาบาล)	ชุด	1.00	0.00	0.00	6,500.00	6,500.00	6,500.00
	รวม 1.4				175,225.00		44,975.00	220,200.00
1.5	งานประตูและหน้าต่างกระจกอลูมิเนียม							
	- ป.1(ประตูกระจกอลูมิเนียมบานเลื่อนคู่ระบบไฟฟ้า)	ชุด	1.00	82,500.00	82,500.00	1,500.00	1,500.00	84,000.00
	- ป.2(ประตูกระจกอลูมิเนียมบานเลื่อนเดี่ยวระบบไฟฟ้า)	ชุด	1.00	62,500.00	62,500.00	1,500.00	1,500.00	64,000.00
	- ป.3(ประตูกระจกอลูมิเนียมบานสวิง)	ชุด	11.00	7,400.00	81,400.00	380.00	4,180.00	85,580.00
	- ป.4(ประตูกระจกอลูมิเนียมบานเลื่อน)	ชุด	3.00	6,800.00	20,400.00	380.00	1,140.00	21,540.00
	- ป.5(ประตู/วงกบ UPVC 0.70x2.00 ม.)	ชุด	4.00	2,250.00	9,000.00	420.00	1,680.00	10,680.00
	- ป.6(ประตูกระจกอลูมิเนียม 0.90x2.00 ม.(ระบบคีย์การ์ด)	ชุด	1.00	12,500.00	12,500.00	550.00	550.00	13,050.00
	- ช่องแสงกระจกอลูมิเนียมติดตายเขียวใส หนา 5 มม.	ตร.ม.	29.00	850.00	24,650.00	300.00	8,700.00	33,350.00
	รวม 1.5				292,950.00		19,250.00	312,200.00
1.6	งานทาสี							
	- ทาสีน้ำพลาสติกอะคริลิก 100 %(ชนิดภายในกันเชื้อรา)	ตร.ม.	404.00	44.00	17,776.00	34.00	13,736.00	31,512.00
	- ทาสีฝ้าเพดานอะคริลิก 100 %(ชนิดกึ่งด้าน)	ตร.ม.	497.00	33.00	16,401.00	34.00	16,898.00	33,299.00
	รวม 1.6				34,177.00		30,634.00	64,811.00
1.7	งานระบบไฟฟ้า(ใช้สายเมนไฟฟ้าเดิม)							
	- ตู้ควบคุมไฟฟ้า 3 P 63 วัตต์ 24 ช่องรวมลูกย่อย	ชุด	1.00	7,500.00	7,500.00	1,500.00	1,500.00	9,000.00
	- โคมไฟฝังฝ้า LED PANEL(60x120) 72 W.	ชุด	73.00	2,250.00	164,250.00	115.00	8,395.00	172,645.00
	- โคมดาวไลท์ LED PANEL 6" หลอดLED 18 W.	ชุด	25.00	480.00	12,000.00	115.00	2,875.00	14,875.00
	- โคมดาวไลท์ 5" LED 12 W.(ชนิดปรับแสงได้)	ชุด	16.00	680.00	10,880.00	115.00	1,840.00	12,720.00
	- โคมไฟแทรคไลท์ LED 12 W.(สองตัวหนังสือด้านหน้า)	ชุด	8.00	480.00	3,840.00	115.00	920.00	4,760.00
	- สวิตซ์เดี่ยว	ชุด	35.00	125.00	4,375.00	115.00	4,025.00	8,400.00
	- สวิตซ์ปรับแสง	ชุด	4.00	285.00	1,140.00	255.00	1,020.00	2,160.00
	- ปลั๊กกราวด์คู่ ชนิด 4 เต้ารับ	ชุด	70.00	450.00	31,500.00	165.00	11,550.00	43,050.00
	- เดินสายไฟร้อยท่อ PVC THW. 4.0 SQ.MM.	ม.	150.00	19.00	2,850.00	13.00	1,950.00	4,800.00
	- เดินสายไฟร้อยท่อ PVC THW. 2.5 SQ.MM.	ม.	1,000.00	12.00	12,000.00	10.00	10,000.00	22,000.00
	- เดินสายไฟร้อยท่อ PVC THW. 1.5 SQ.MM.	ม.	1,750.00	9.00	15,750.00	8.00	14,000.00	29,750.00
	- พัดลมดูดอากาศ 8"(ชนิดติดผนัง)	ชุด	6.00	1,390.00	8,340.00	115.00	690.00	9,030.00
	- พัดลมดูดอากาศ 10"(ชนิดติดฝ้าเพดาน)พร้อมท่อพอยด์	ชุด	5.00	1,290.00	6,450.00	115.00	575.00	7,025.00
	รวม 1.7				280,875.00		59,340.00	340,215.00

๘๘๘ ๘

๘. ๘๘๘

๘๘๘ ๘๘๘

๘๘๘ ๘๘๘

๘๘๘

ลำดับ	รายการ	หน่วย	จำนวน	ค่าวัสดุ		ค่าแรงงาน		รวมเงิน
				ต่อหน่วย	เป็นเงิน	ต่อหน่วย	เป็นเงิน	
1.8	งานระบบไฟฟ้าเครื่องปรับอากาศและระบายอากาศ(ใช้สายเมนไฟฟ้าเดิม)							
	- ตู้ load center 24ช่อง	ใบ	1.00	8,500.00	8,500.00	1,500.00	1,500.00	10,000.00
	- main circuit 100A	ตัว	1.00	6,500.00	6,500.00	500.00	500.00	7,000.00
	- circuit 3P 30A	ตัว	7.00	1,900.00	13,300.00	100.00	700.00	14,000.00
	- Hanger & Support	ชุด	1.00	4,000.00	4,000.00	1,350.00	1,350.00	5,350.00
	- สายไฟฟ้า THW.1x 4 mm ³	ม.	400.00	16.00	6,400.00	12.00	4,800.00	11,200.00
	- ท่อร้อยสายไฟ.ขนาด 3/4"	ม.	150.00	15.00	2,250.00	23.00	3,450.00	5,700.00
	- ติดตั้งเครื่องปรับอากาศ ขนาด 60000/45000 BTU	ชุด	5.00	1,500.00	7,500.00	2,000.00	10,000.00	17,500.00
	- งานย้ายและติดตั้งเครื่องปรับอากาศ(เครื่องเดิม)	ชุด	7.00	1,000.00	7,000.00	1,500.00	10,500.00	17,500.00
	งานระบบท่อลมระบายอากาศ							
	- ติดตั้งท่อลมสำหรับระบบระบายอากาศ PID	ตร.พ	1,800.00	55.00	99,000.00	35.00	63,000.00	162,000.00
	- HANG/DUCT	ชุด	9.00	3,000.00	27,000.00	1,000.00	9,000.00	36,000.00
	- FAG 36"x18"	ชุด	5.00	3,000.00	15,000.00	100.00	500.00	15,500.00
	- FAG 10"x10"	ชุด	18.00	950.00	17,100.00	50.00	900.00	18,000.00
	- FAG 12"x12"	ชุด	3.00	1,250.00	3,750.00	50.00	150.00	3,900.00
	- FAG 6"x6"	ชุด	12.00	950.00	11,400.00	50.00	600.00	12,000.00
	- Accessories งานท่อลม	เหมา	1.00	35,000.00	35,000.00	4,500.00	4,500.00	39,500.00
	- ท่อลมระบบระบายอากาศปลอดเชื้อ(HEFU)	ตร.พ	220.00	55.00	12,100.00	35.00	7,700.00	19,800.00
	รวม 1.8				275,800.00	119,150.00	394,950.00	
1.9	งานระบบกรองระบายอากาศคุณภาพสูง(EXU)							
	- EXU-01 EXHAUST AIR FAN UNIT(Air Flow 2000 CFM	ชุด	1.00	140,000.00	140,000.00	4,500.00	4,500.00	144,500.00
	- Fre Filter Eff.30%(G4) = 1 EA							
	- Meduim Filter Eff.95%(H18) = 1 EA							
	- Filter Box With Service Door							
	- Hanger & Support	เหมา	1.00	4,500.00	4,500.00	2,000.00	2,000.00	6,500.00
	- Accessories & fitting	เหมา	1.00	4,500.00	4,500.00	2,000.00	2,000.00	6,500.00
	- ติดตั้งท่อลม PRE-INSULATON DUCT THK. 20 mm.	ตร.พ.	550.00	55.00	30,250.00	35.00	19,250.00	49,500.00
	- EXU-02 EXHAUST AIR FAN UNIT(Air Flow 1000 CFM	ชุด	1.00	76,000.00	76,000.00	4,000.00	4,000.00	80,000.00
	- Fre Filter Eff.30%(G4) = 1 EA							
	- Meduim Filter Eff.95%(H18) = 1 EA							
	- Filter Box With Service Door							
	- Hanger & Support	เหมา	1.00	3,500.00	3,500.00	1,500.00	1,500.00	5,000.00
	- Accessories & fitting	เหมา	1.00	3,500.00	3,500.00	1,500.00	1,500.00	5,000.00
	- ติดตั้งท่อลม PRE-INSULATON DUCT THK. 20 mm.	ตร.พ.	350.00	55.00	19,250.00	35.00	12,250.00	31,500.00
	รวม 1.9				281,500.00	47,000.00	328,500.00	

๘๘๘

Handwritten signature

Handwritten signature

Handwritten mark

ลำดับ	รายการ	หน่วย	จำนวน	ค่าวัสดุ		ค่าแรงงาน		รวมเงิน
				ต่อหน่วย	เป็นเงิน	ต่อหน่วย	เป็นเงิน	
1.10	งานปรับปรุงหลังคา							
	- งานรื้อแผ่นหลังเมทัลชีทพร้อมขนเก็บ	ตร.ม.	112.00	0.00	0.00	35.00	3,920.00	3,920.00
	- งานมุงหลังคาแผ่นหลังคาMetal Sheet(สี) หนา 0.40 มม. ติดขนวน PU FOAM หนา 25 มม.	ตร.ม.	112.00	320.00	35,840.00	70.00	7,840.00	43,680.00
	- แผ่นปิดข้างเมทัลชีท หนา 0.40 มม.	ม.	15.50	85.00	1,317.50	255.00	3,952.50	5,270.00
	- แผ่นหลบผนังปูนเมทัลชีท 0.50 ม. หนา 0.40 มม.	ม.	15.00	95.00	1,425.00	255.00	3,825.00	5,250.00
	- Accessories	set	1.00	3,500.00	3,500.00	1,500.00	1,500.00	5,000.00
	- รางน้ำฝนแตนเลส ขนาด 0.30 ม.พร้อมท่อแตนเลส	ม.	13.80	890.00	12,282.00	150.00	2,070.00	14,352.00
	รวม 1.9				54,364.50		23,107.50	77,472.00
1.11	งานปรับปรุงห้องน้ำและสุขภัณฑ์							
	- ติดตั้งชักโครกรวมอุปกรณ์	ชุด	3.00	2,980.00	8,940.00	600.00	1,800.00	10,740.00
	- ติดตั้งอ่างล้างหน้ารวมอุปกรณ์	ชุด	3.00	1,760.00	5,280.00	300.00	900.00	6,180.00
	- ติดตั้งฝักบัวอาบน้ำ+ก๊อน้ำฝักบัว	ชุด	1.00	450.00	450.00	55.00	55.00	505.00
	- Floor Drain Dia. 2"	ชุด	5.00	350.00	1,750.00	55.00	275.00	2,025.00
	- ก๊อน้ำล้างพื้น ขนาด Dia.1/2"	ตัว	4.00	165.00	660.00	55.00	220.00	880.00
	- ท่อน้ำประปา PVC ขนาด Dia.1/2"	ม.	36.00	13.00	468.00	15.00	540.00	1,008.00
	- ท่อน้ำทิ้ง PVC ขนาด Dia. 2"	ม.	65.00	54.00	3,510.00	40.00	2,600.00	6,110.00
	- ท่อส้วม PVC ขนาด Dia. 4"	ม.	12.00	192.00	2,304.00	100.00	1,200.00	3,504.00
	- ท่ออากาศ PVC ขนาด Dia. 3/4"	ม.	18.00	16.00	288.00	30.00	540.00	828.00
	รวม 1.10				23,650.00		8,130.00	31,780.00
1.12	งานครุภัณฑ์จัดจ้างหรือสั่งทำ(Built-in)							
	- เคาเตอร์พยาบาล B1	ชุด	2.00	36,000.00	72,000.00	0.00	0.00	72,000.00
	- เคาเตอร์พยาบาล B2	ชุด	2.00	22,800.00	45,600.00	0.00	0.00	45,600.00
	- เคาเตอร์พยาบาล B3	ชุด	1.00	38,000.00	38,000.00	0.00	0.00	38,000.00
	- งานตกแต่งเสา B4	ชุด	2.00	9,800.00	19,600.00	0.00	0.00	19,600.00
	- งานตกแต่งเสา B5	ชุด	2.00	12,800.00	25,600.00	0.00	0.00	25,600.00
	- เคาเตอร์อ่างล้างมือเจ้าหน้าที่ (F1)ระบบก๊อน้ำเซ็นต์เซอร์	ชุด	4.00	8,500.00	34,000.00	1,500.00	6,000.00	40,000.00
	รวม 1.11				234,800.00		6,000.00	240,800.00
1.13	งานติดตั้งระบบไปป์ไลต์							
	- ติดตั้งระบบไปป์ไลต์ Outlet Oxygen Type Chemetron	จุด	13.00	23,000.00	299,000.00	0.00	0.00	299,000.00
	Outlet Vacuum Type Chemetron							
	รวม 1.12				299,000.00		0.00	299,000.00

ลำดับ	รายการ	หน่วย	จำนวน	ค่าวัสดุ		ค่าแรงงาน		รวมเงิน
				ต่อหน่วย	เป็นเงิน	ต่อหน่วย	เป็นเงิน	
	ส่วนที่ 2 ค่างานต้นทุนหมวดงานครุภัณฑ์สั่งซื้อหรือจัดซื้อ							
2.1	เครื่องปรับอากาศและระบายอากาศ							
	- เครื่องปรับอากาศ ขนาด 60000 BTU	ชุด	4.00	67,000.00	268,000.00	0.00	0.00	268,000.00
	- เครื่องปรับอากาศ ขนาด 45000 BTU	ชุด	1.00	48,600.00	48,600.00	0.00	0.00	48,600.00
	- เครื่องปรับอากาศ ขนาด 24000 BTU(ห้องตรวจ)	ชุด	1.00	28,500.00	28,500.00	0.00	0.00	28,500.00
	- เครื่องแลกเปลี่ยนอากาศ HEFU ขนาด 2000 CFM	ชุด	3.00	145,000.00	435,000.00	0.00	0.00	435,000.00
	- ม่านผ้ากันเตียงพร้อมรางม่านตัว L(ด้านล่างผ้าทึบ ด้านบนโปร่ง)	ชุด	24.00	6,900.00	165,600.00	0.00	0.00	165,600.00
	ผ้าโพลีเอสเตอร์ 100 %กันน้ำ รางม่านดีระดับผ้าเพดาน							
	ขนาด 3.00x1.50 ม.ผ้าม่านสูงทึบ 1.70 ม.ลอยจากพื้น 0.30 ม.							
	รวม 2.1				945,700.00		0.00	945,700.00

หมายเหตุ - ปริมาณงานใน BOQ นี้ไม่สามารถนำไปใช้อ้างอิงในการก่อสร้างจริงได้ผู้เสนอราคาต้องต้องเสนอราคาตามรูปแบบและเอกสารรายการประกอบแบบที่กำหนด

- บัญชีแสดงปริมาณวัสดุเป็นเอกสารราชการโรงพยาบาลกำแพงเพชร ใช้เฉพาะเป็นแนวทางในการประมาณราคาเท่านั้น
- หากต้องการใช้ BOQ นี้ ให้ผู้เสนอราคารอรายละเอียดในการเสนอราคา จะต้องลบปริมาณวัสดุ และราคาออกก่อน



โรงพยาบาลกำแพงเพชร

โครงการ

ปรับปรุงห้องอุบัติเหตุและฉุกเฉิน

สถานที่..ห้องอุบัติเหตุและฉุกเฉิน ชั้น 1 ตึกอุบัติเหตุและฉุกเฉิน

โรงพยาบาลกำแพงเพชร

จังหวัดกำแพงเพชร

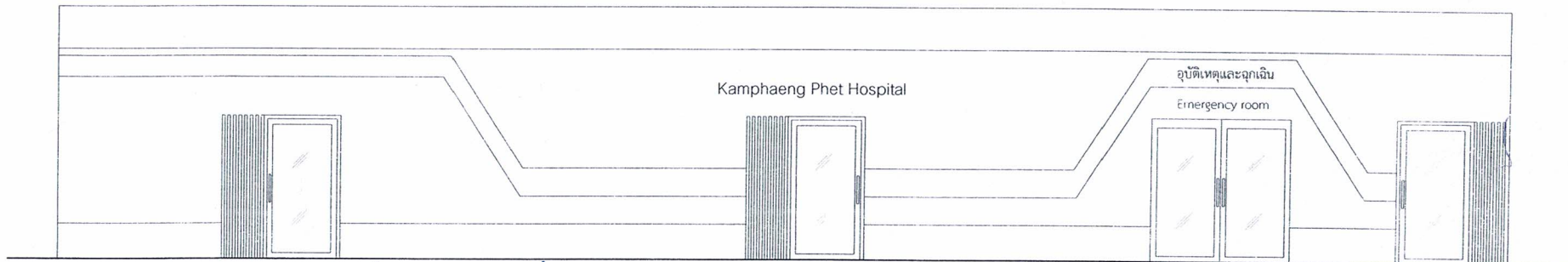

Handwritten signatures and initials in blue ink, including the name 'อ.ดร. ธีรภัทร'.

Handwritten initials 'อ.ดร.' in blue ink.



โดยคณะกรรมการแพทย์

โครงการ:

ปรับปรุง
ห้องอุบัติเหตุและฉุกเฉิน
โรงพยาบาลกำแพงเพชร
จังหวัดกำแพงเพชร

เขียนแบบ:

นายสินธิชัย แสงโชติ
ท.บ. ก่อสร้าง

วิศวกรโยธา:

วิศวกรไฟฟ้า:

เห็นชอบ:

อนุมัติ:

แบบแสดง:

สารบัญแบบ

เลขที่แบบ:

A-01

20

แผ่นที่ 1 จำนวน แผ่น

สารบัญแบบ

แบบสถาปัตยกรรม		แบบวิศวกรรมโครงสร้าง	
แผ่นที่	รายการ	แผ่นที่	รายการ
A-01	สารบัญแบบ, สัญลักษณ์ประกอบแบบ	S-01	
A-02	รายการประกอบแบบ	S-02	
A-03	รายการประกอบแบบ	S-03	
A-04	ผังบริเวณ, แผนที่โดยสังเขป	S-04	
A-05	แปลนก่อนปรับปรุง	S-05	
A-06	แปลนพื้น		
A-07	แปลนปรับปรุงหลังคา		
A-08	แสดงรูปตัด A ปรับปรุงหลังคาและระดับฝ้าเพดาน		
A-09	ขยายประตู, ขยายหน้าต่าง		
A-10	ขยาย ผัง,		
B-01	งานตกแต่งผนังด้านหน้า		
B-02	ขยาย Built - in (B1)		
B-03	ขยาย Built - in (B2)		
B-04	ขยาย Built - in (B3)		
B-05	ขยาย Built - in ตกแต่งเสา(B4-B5)/ขยายเคาน์เตอร์ F1		
แบบวิศวกรรมสุขาภิบาล		แบบวิศวกรรมไฟฟ้า	
แผ่นที่	รายการ	แผ่นที่	รายการ
SN-01		E-01	แปลนปรับปรุงระบบไฟฟ้า
SN-02		E-02	แปลนปรับปรุงเคำรับไฟฟ้า
SN-03		E-03	แปลนปรับอากาศและระบบระบายอากาศ
SN-04		E-04	แปลนปรับอากาศและระบบระบายอากาศ
SN-05		E-05	แปลนปรับอากาศและระบบระบายอากาศ

สัญลักษณ์ประกอบแบบ

สัญลักษณ์สถาปัตยกรรม		สัญลักษณ์งานพื้น	
สัญลักษณ์	ความหมาย	สัญลักษณ์	ความหมาย
—	แนวเขตที่ดิน	①	พื้นปูกระเบื้องแกรนิตโต้ 0.60x0.60 ม.(เกรดA)
←→	ระยะจากศูนย์กลางถึงศูนย์กลาง	②	พื้นปูกระเบื้องเซรามิก 0.30x0.30 ม.(ผิวด้าน)
— —	ระยะจากริมถึงริม		
→→	ระยะจากศูนย์กลางถึงริม		
⊕	แนวเสาในแนวตั้ง		
⊕—	แนวเสาในแนวนอน		
⊕	แสดงรูปตัด		
⊕	แสดงรูปด้าน		
⊕	แสดงวัสดุพื้น	▷	ผนังก่ออิฐมวลเบาฉาบปูน/ด้านหน้าเป็นโครงเคร่าไม้
▷	แสดงวัสดุผนัง	▷	ผนังก่ออิฐมวลเบาฉาบปูน/กรุไม้/อัดยางคก/แต่งผิวปิดลามิเนต
⊕	แสดงวัสดุฝ้าเพดาน		ผนังก่ออิฐมวลเบาฉาบปูน/เรียบ/สลิท/ฉาบ/สีอะคริลิค 100 %
⊕	แสดงประตู		
⊕	แสดงหน้าต่าง		
⊕	แสดงส่วนที่เป็นคอนกรีต		
⊕	แสดงส่วนที่เป็นทรายหยาบ		
⊕	แสดงผนังก่ออิฐมวลเบา/ครึ่งแผ่น		
⊕	แสดงผนังก่ออิฐมวลเบา/เต็มแผ่น		
⊕	ดิน		
⊕	กระจก		
⊕	แสดงตะแกรงตาข่าย		
สัญลักษณ์งานไปป์ไลน์		สัญลักษณ์งานไฟฟ้า	
สัญลักษณ์	ความหมาย	สัญลักษณ์	ความหมาย
⊕	ไปป์ไลน์ Outlet Oxygen Type Chemtron	⊕	โคมไฟฝังฝ้า PANEL LED (60x120) 72 W.
⊕	Outlet Vacuum Type Chemtron	⊕	โคมไฟฝังฝ้า PANEL LED (30x120) 36 W.
		⊕	สวิทซ์ทางเดียวฝังผนัง
		⊕	ปลั๊กกราวด์ 4 เตำรับ(ฝังผนัง)
		⊕	แผงควบคุมไฟฟ้า
		⊕	พัดลมโคงจร 16 นิ้ว(ชนิดลัดฝ้าเพดาน)

รายการประกอบแบบ มาตรฐานงานก่อสร้าง (Specifications)

4 งานเหล็ก

- 4.1 วัสดุ
- 4.1.1 ทุบลูกเหล็ก และกรวยปูนปอร์ตแลนด์ชนิดที่ 1 หรือชนิดที่ 2
- (1) ทุบลูกเหล็กชนิดที่ 1 ให้ใช้เหล็กมาตรฐาน A615 หรือชนิดที่ 2 ให้ใช้เหล็กมาตรฐาน A617
 - (2) ทุบลูกเหล็กชนิดที่ 2 ให้ใช้เหล็กมาตรฐาน A615 หรือชนิดที่ 1 ให้ใช้เหล็กมาตรฐาน A617
- (3) ทุบลูกเหล็กชนิดที่ 1 ให้ใช้เหล็กมาตรฐาน A615 หรือชนิดที่ 2 ให้ใช้เหล็กมาตรฐาน A617
- (4) ทุบลูกเหล็กชนิดที่ 2 ให้ใช้เหล็กมาตรฐาน A615 หรือชนิดที่ 1 ให้ใช้เหล็กมาตรฐาน A617

5 งานไม้

ให้ปฏิบัติตามข้อกำหนดและรายการของคดี โดยให้ปฏิบัติตามแบบและวิธีที่แนบมาอยู่ข้างล่าง เพื่อที่จะทราบถึงข้อกำหนดที่แท้จริง โดยปฏิบัติตามรายการมาตรฐาน

- 5.1 วัสดุ
- 5.1.1 ทุบลูกเหล็กชนิดที่ 1 ให้ใช้เหล็กมาตรฐาน A615 หรือชนิดที่ 2 ให้ใช้เหล็กมาตรฐาน A617
- 5.1.2 ทุบลูกเหล็กชนิดที่ 2 ให้ใช้เหล็กมาตรฐาน A615 หรือชนิดที่ 1 ให้ใช้เหล็กมาตรฐาน A617

4.2 การก่อสร้าง

- 4.2.1 การติดตั้งเหล็กโครงสร้าง
- (1) ให้ใช้เหล็กโครงสร้างชนิดที่ 1 หรือชนิดที่ 2 ให้ใช้เหล็กมาตรฐาน A615 หรือชนิดที่ 2 ให้ใช้เหล็กมาตรฐาน A617
 - (2) ให้ใช้เหล็กโครงสร้างชนิดที่ 2 หรือชนิดที่ 1 ให้ใช้เหล็กมาตรฐาน A615 หรือชนิดที่ 1 ให้ใช้เหล็กมาตรฐาน A617
 - (3) ให้ใช้เหล็กโครงสร้างชนิดที่ 1 หรือชนิดที่ 2 ให้ใช้เหล็กมาตรฐาน A615 หรือชนิดที่ 2 ให้ใช้เหล็กมาตรฐาน A617
 - (4) ให้ใช้เหล็กโครงสร้างชนิดที่ 2 หรือชนิดที่ 1 ให้ใช้เหล็กมาตรฐาน A615 หรือชนิดที่ 1 ให้ใช้เหล็กมาตรฐาน A617
 - (5) ให้ใช้เหล็กโครงสร้างชนิดที่ 1 หรือชนิดที่ 2 ให้ใช้เหล็กมาตรฐาน A615 หรือชนิดที่ 2 ให้ใช้เหล็กมาตรฐาน A617

6 งานกระจก

- 6.1 วัสดุกระจก
- 6.1.1 กระจกใส (Clear Float Glass)
- 6.1.2 ฟิล์มพลาสติก (Sealant)
- 6.1.3 กระจกฉนวน (Insulating Glass)
- 6.1.4 กระจกเงา (Mirror)
- 6.1.5 กระจกทึบ (Tinted Glass)
- 6.1.6 กระจกเคลือบผิว (Heat Strengthened Glass)
- 6.1.7 กระจกเคลือบผิวที่ผ่านการบำบัด (Tempered Reflective Glass)
- 6.1.8 กระจกเคลือบผิวที่ผ่านการบำบัด (Low Emissivity Reflective Glass)
- 6.1.9 กระจกเคลือบผิวที่ผ่านการบำบัด (Low Emissivity Reflective Glass)

7 งานทึบและป้องกันความร้อน

- 7.1 วัสดุ
- 7.1.1 วัสดุทึบและป้องกันความร้อน
- 7.1.2 วัสดุทึบและป้องกันความร้อน
- 7.1.3 วัสดุทึบและป้องกันความร้อน
- 7.1.4 วัสดุทึบและป้องกันความร้อน
- 7.1.5 วัสดุทึบและป้องกันความร้อน
- 7.1.6 วัสดุทึบและป้องกันความร้อน
- 7.1.7 วัสดุทึบและป้องกันความร้อน

8 งานทึบและป้องกันความร้อน

- 8.1 วัสดุทึบและป้องกันความร้อน
- 8.1.1 วัสดุทึบและป้องกันความร้อน
- 8.1.2 วัสดุทึบและป้องกันความร้อน
- 8.1.3 วัสดุทึบและป้องกันความร้อน
- 8.1.4 วัสดุทึบและป้องกันความร้อน
- 8.1.5 วัสดุทึบและป้องกันความร้อน

9 งานทึบและป้องกันความร้อน

- 9.1 วัสดุทึบและป้องกันความร้อน
- 9.1.1 วัสดุทึบและป้องกันความร้อน
- 9.1.2 วัสดุทึบและป้องกันความร้อน
- 9.1.3 วัสดุทึบและป้องกันความร้อน
- 9.1.4 วัสดุทึบและป้องกันความร้อน
- 9.1.5 วัสดุทึบและป้องกันความร้อน

4.3 งานทึบและป้องกันความร้อน

- 4.3.1 วัสดุทึบและป้องกันความร้อน
- 4.3.2 วัสดุทึบและป้องกันความร้อน
- 4.3.3 วัสดุทึบและป้องกันความร้อน
- 4.3.4 วัสดุทึบและป้องกันความร้อน

4.4 งานทึบและป้องกันความร้อน

- 4.4.1 วัสดุทึบและป้องกันความร้อน
- 4.4.2 วัสดุทึบและป้องกันความร้อน
- 4.4.3 วัสดุทึบและป้องกันความร้อน
- 4.4.4 วัสดุทึบและป้องกันความร้อน

4.5 งานทึบและป้องกันความร้อน

- 4.5.1 วัสดุทึบและป้องกันความร้อน
- 4.5.2 วัสดุทึบและป้องกันความร้อน
- 4.5.3 วัสดุทึบและป้องกันความร้อน
- 4.5.4 วัสดุทึบและป้องกันความร้อน

4.6 งานทึบและป้องกันความร้อน

- 4.6.1 วัสดุทึบและป้องกันความร้อน
- 4.6.2 วัสดุทึบและป้องกันความร้อน
- 4.6.3 วัสดุทึบและป้องกันความร้อน
- 4.6.4 วัสดุทึบและป้องกันความร้อน

4.7 งานทึบและป้องกันความร้อน

- 4.7.1 วัสดุทึบและป้องกันความร้อน
- 4.7.2 วัสดุทึบและป้องกันความร้อน
- 4.7.3 วัสดุทึบและป้องกันความร้อน
- 4.7.4 วัสดุทึบและป้องกันความร้อน

4.8 งานทึบและป้องกันความร้อน

- 4.8.1 วัสดุทึบและป้องกันความร้อน
- 4.8.2 วัสดุทึบและป้องกันความร้อน
- 4.8.3 วัสดุทึบและป้องกันความร้อน
- 4.8.4 วัสดุทึบและป้องกันความร้อน



กระทรวงสาธารณสุข

โครงการ: ปรับปรุง
ห้องอุบัติเหตุและฉุกเฉิน
โรงพยาบาลกำแพงเพชร
จังหวัดกำแพงเพชร

เขียนแบบ: นายสิทธิชัย แสงโชติ
ท.บ. ก่อสร้าง

วิศวกรโยธา: [Signature]

วิศวกรไฟฟ้า: [Signature]

เห็นชอบ: [Signature]

อนุมัติ: [Signature]

แบบแสดง: รายการประกอบแบบ

เลขที่แบบ: A-03

จำนวน แผ่น 3

[Signature]

[Signature]

[Signature]

[Signature]

[Signature]

แนวเชื่อมป้องกันตลิ่งแม่น้ำปิง

ถนนสิริวิทย

ถนนสิริวิทย

ถนนราชดำเนิน ๑๗๗

ถนนราชดำเนิน ๑๗๗

ถนนราชดำเนิน ๑๗๗

ถนนราชดำเนิน ๑๗๗

ถนนเทศบาล ๑

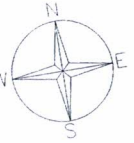

กระทรวงสาธารณสุข

โครงการ: **ปรับปรุง**
ห้องอุบัติเหตุและฉุกเฉิน
โรงพยาบาลกำแพงเพชร
จังหวัดกำแพงเพชร

เขียนแบบ:
นายสินชัย แสงโชติ
วท.บ.ก่อสร้าง

วิศวกรโยธา:

วิศวกรไฟฟ้า:

เห็นชอบ:

อนุมัติ:

แบบแสดง: **ผังบริเวณโดยสังเขป**

เลขที่แบบ:

A-04 20
แผ่นที่ 4 จำนวน แผ่น

สถานที่ปรับปรุงห้องอุบัติเหตุและฉุกเฉิน





กระทรวงสาธารณสุข
ไทยสาธารณภคานระเทศไทย

โครงการ: **ปรับปรุง**
ห้องอุบัติเหตุและฉุกเฉิน
โรงพยาบาลกำแพงเพชร
จังหวัดกำแพงเพชร

เขียนแบบ:

นายสินธิชัย แสงโชติ
ว.บ.ก่อสร้าง

วิศวกรโยธา:

วิศวกรไฟฟ้า:



เห็นชอบ:

อนุมัติ:

แบบแสดง:
แปลนก่อนปรับปรุง

เลขที่แบบ:

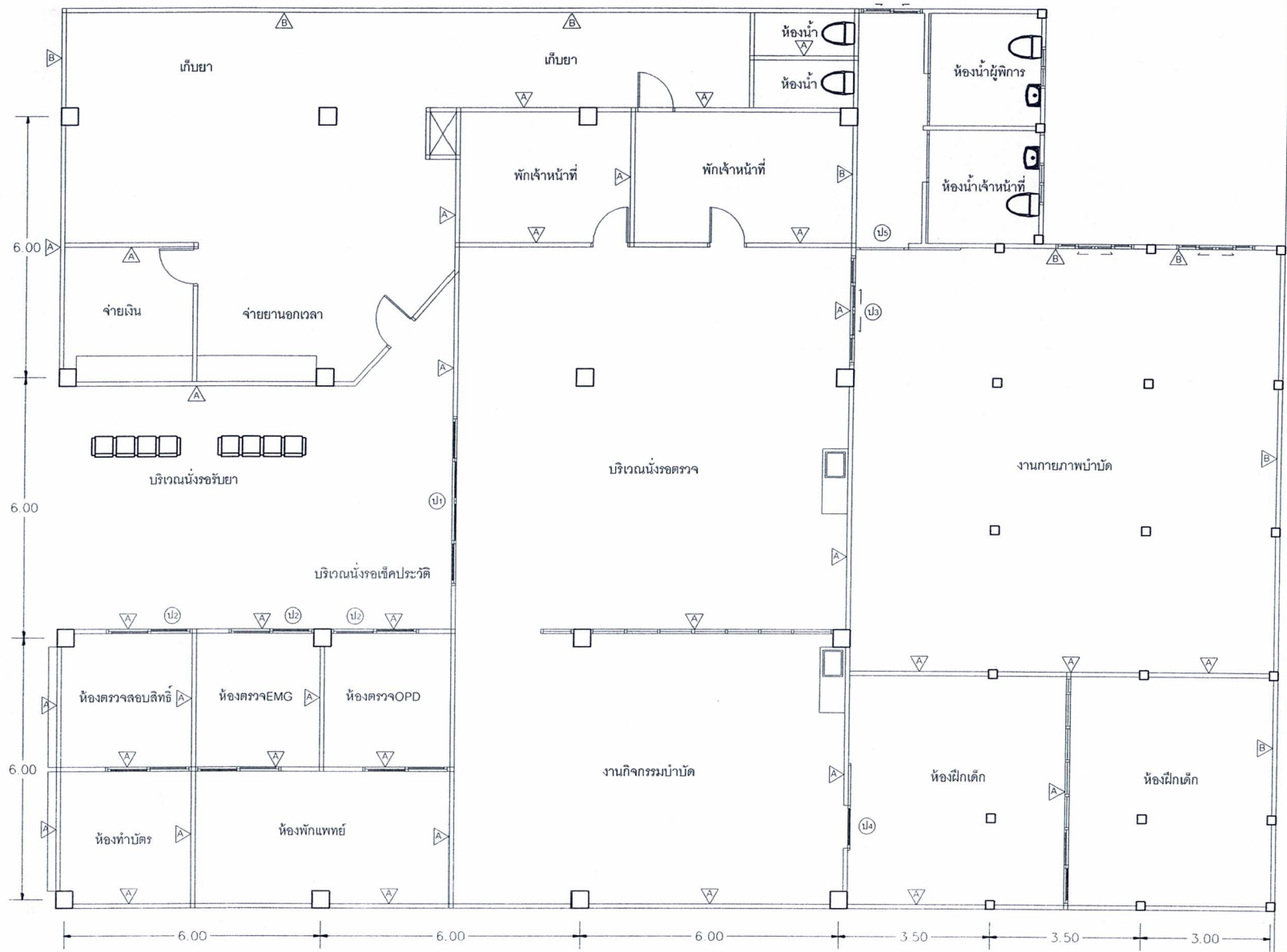
A-05 20
แผ่นที่ 5 จำนวน แผ่น



▲ ผนังหรือทาบ, รั้วออก/ชนทั้ง, ชนเก็บ
▲ ผนังเดิม

แปลนพื้นที่กลุ่มงานเวชกรรมฟื้นฟู(เดิม) 1:100





กระทรวงสาธารณสุข
ประเทศไทย

โครงการ: **ปรับปรุง**
ห้องอุบัติเหตุและฉุกเฉิน
โรงพยาบาลกำแพงเพชร
จังหวัดกำแพงเพชร

ออกแบบ/เขียนแบบ:
[Signature]
นายสินธิชัย แสงโชติ
ว.บ.ก่อสร้าง

วิศวกรโยธา:
[Signature]

วิศวกรไฟฟ้า:
[Signature]

เห็นชอบ:
[Signature]

อนุมัติ:
[Signature]

แบบแสดง:
แปลนพื้น

เลขที่แบบ:

A-06 20

แผ่นที่ 6 จำนวน แผ่น

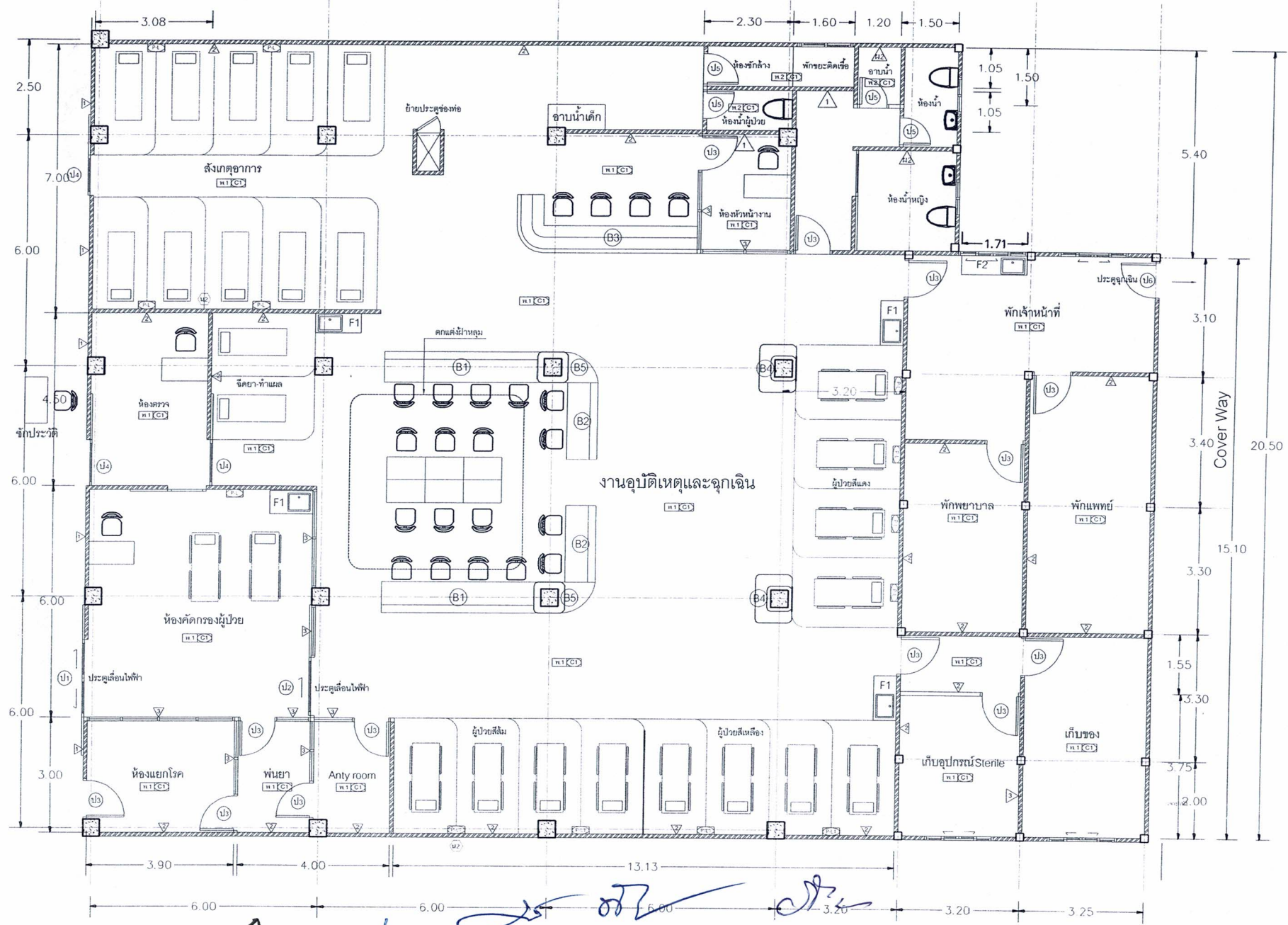

[Handwritten signatures and notes]

แบบปรับปรุงห้องอุบัติเหตุและฉุกเฉิน 1:100

[Handwritten initials]

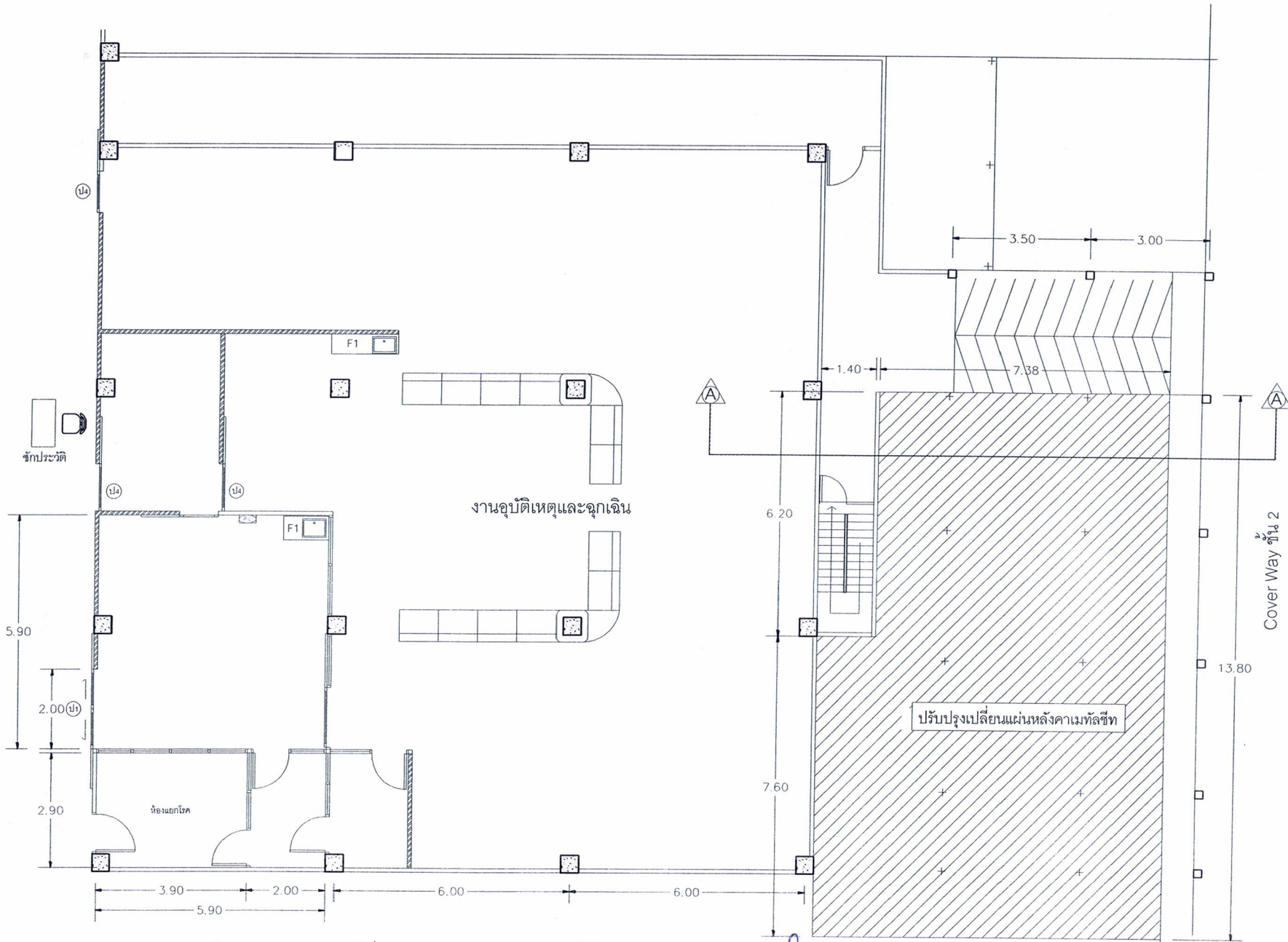

แบบปรับปรุงห้องอุบัติเหตุและฉุกเฉิน 1:100



โครงการ: **ปรับปรุง**
ห้องอุบัติเหตุและฉุกเฉิน
 โรงพยาบาลกำแพงเพชร
 จังหวัดกำแพงเพชร

ออกแบบเขียนแบบ:

 นายสินธิชัย แสงโชติ
 วท.บ.ก่อสร้าง

วิศวกรโยธา:

วิศวกรไฟฟ้า:

เห็นชอบ:

อนุมัติ:

แบบแสดง:
 แปลนปรับปรุงหลังคา

เลขที่แบบ:

A-07 20
 แผ่นที่ 7 จำนวน แผ่น



โดยสถาบันกัมมธนะ

โครงการ:

ปรับปรุง
ห้องอุบัติเหตุและฉุกเฉิน
โรงพยาบาลกำแพงเพชร
จังหวัดกำแพงเพชร

ออกแบบเขียนแบบ:

นายสินธิชัย แสงโชติ
ว.บ.ก่อสร้าง

วิศวกรโยธา:

วิศวกรไฟฟ้า:

เห็นชอบ:

อนุมัติ:

แบบแสดง:

รูปตัดปรับปรุงหลังคาฝ้า

เลขที่แบบ:

A-08

20

แผ่นที่ 8

จำนวน แผ่น

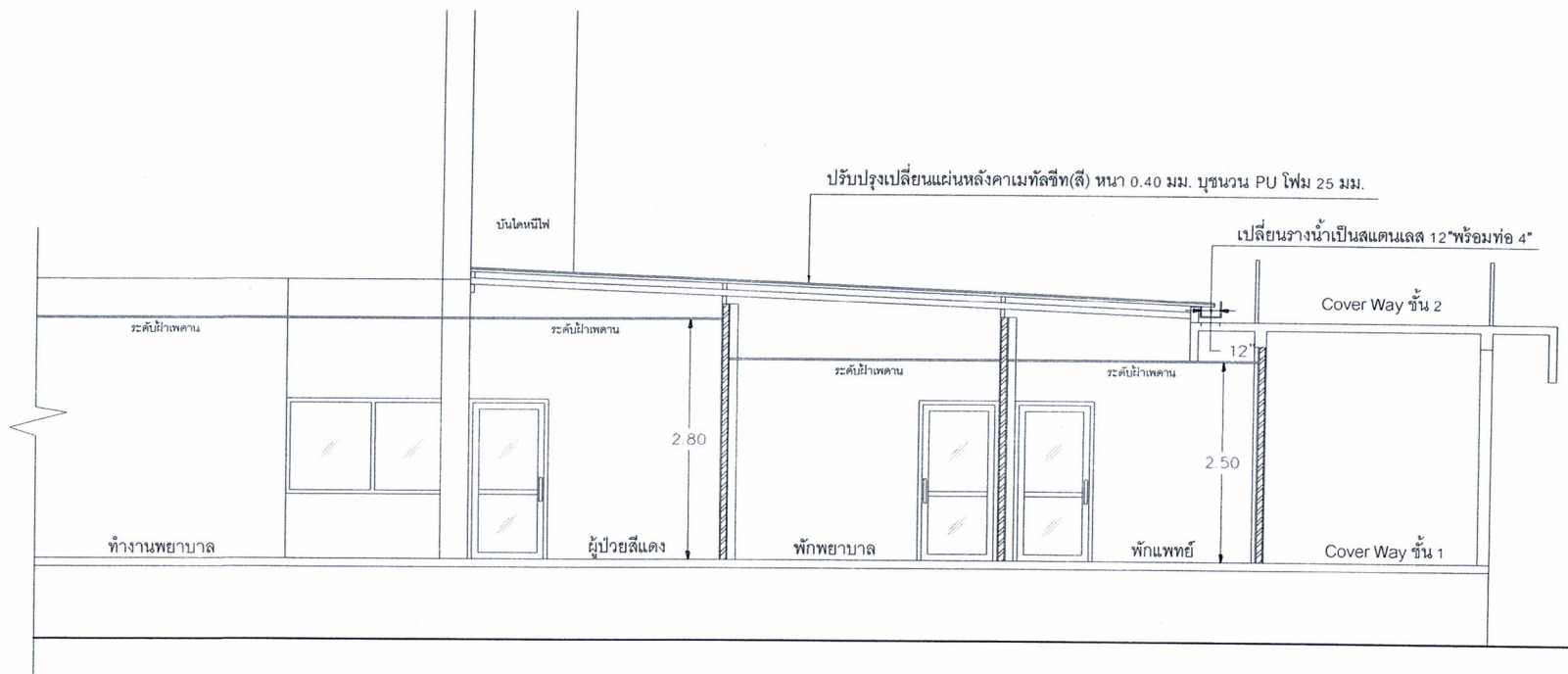

แสดงรูปตัด (A) ปรับปรุงหลังคาและระดับฝ้าเพดาน

CSK ๗

๐๙



กระทรวงสาธารณสุข
ไทยชนาบาลักแกงเพร

โครงการ:

ปรับปรุง
ห้องอุบัติเหตุและฉุกเฉิน
โรงพยาบาลก่าแพงเพร
จังหวัดก่าแพงเพร

ออกแบบเขียนแบบ:

[Signature]
นายสินธิชัย แสงโชติ
ท.บ.ก่อสร้าง

วิศวกรโยธา:

[Signature]

วิศวกรไฟฟ้า:

[Signature]

เห็นชอบ:

[Signature]

อนุมัติ:

[Signature]

แบบแสดง:

ขยายประตู

เลขที่แบบ:

A-09

20

แผ่นที่ 9

จำนวน แผ่น

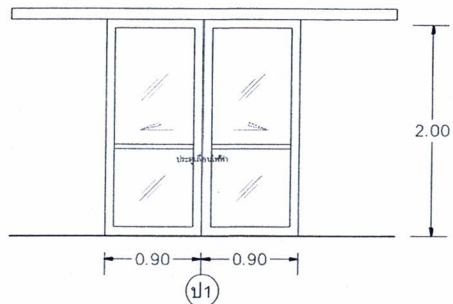

ลักษณะ	ประตูบานเลื่อนคู่ 0.90x2.00 ม.(เลื่อนไฟฟ้า)
วงกบ	กรอบบานอลูมิเนียม(สีเคลือบอบขาว) หนา 1.2 มม.
กรอบบาน	อลูมิเนียม(สีเคลือบอบขาว)
ลูกฟัก	กระจกเงียวตัดใส หนา 6 มม.
อุปกรณ์	บานเลื่อนไฟฟ้า, อุปกรณ์ครบชุด/ตามมาตรฐานผู้ผลิต

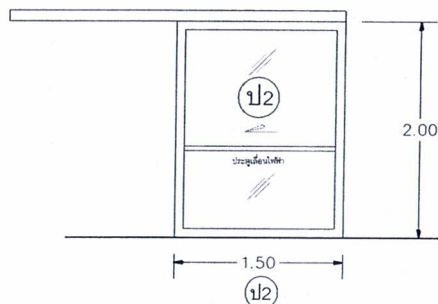

ลักษณะ	ประตูบานเลื่อน 1.50x2.00 ม.(เลื่อนไฟฟ้า)
วงกบ	กรอบบานอลูมิเนียม(สีเคลือบอบขาว) หนา 1.2 มม.
กรอบบาน	อลูมิเนียม(สีเคลือบอบขาว)
ลูกฟัก	กระจกเงียวตัดใส หนา 6 มม.
อุปกรณ์	บานเลื่อนไฟฟ้า, อุปกรณ์ครบชุด/ตามมาตรฐานผู้ผลิต

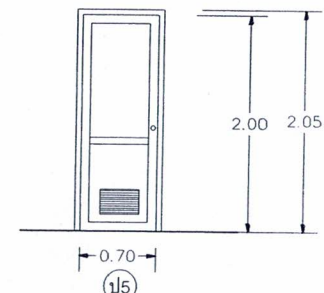

ลักษณะ	ประตูบานเปิด 0.70x2.00 ม.(ประตู UPVC)
วงกบ	กรอบบาน UPVC ตามมาตรฐานผู้ผลิต
กรอบบาน	UPVC (สีขาว)
ลูกฟัก	UPVC มีช่องระบายด้านล่าง
อุปกรณ์	ลูกบิดห้องน้ำ อุปกรณ์ครบชุด/ตามมาตรฐานผู้ผลิต

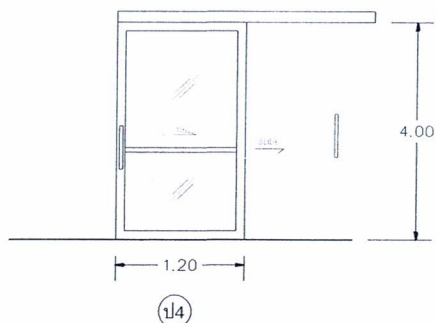

ลักษณะ	ประตูบานเลื่อน 1.20x2.00 ม.
วงกบ	กรอบบานอลูมิเนียม(สีเคลือบอบขาว) หนา 1.2 มม.
กรอบบาน	อลูมิเนียม(สีเคลือบอบขาว)
ลูกฟัก	กระจกเงียวตัดใส หนา 6 มม.
อุปกรณ์	บานเลื่อน, อุปกรณ์ครบชุด/ตามมาตรฐานผู้ผลิต

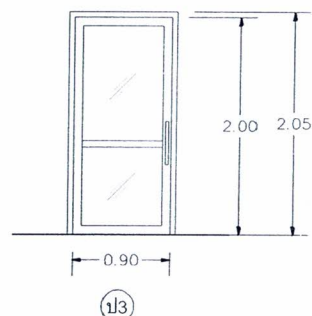

ลักษณะ	ประตูบานสวิง 0.90x2.00 ม.
วงกบ	กรอบบานอลูมิเนียม(สีเคลือบอบขาว) หนา 1.2 มม.
กรอบบาน	อลูมิเนียม(สีเคลือบอบขาว)
ลูกฟัก	กระจกเงียวตัดใส หนา 6 มม.
อุปกรณ์	บานสวิง, อุปกรณ์ครบชุด/ตามมาตรฐานผู้ผลิต

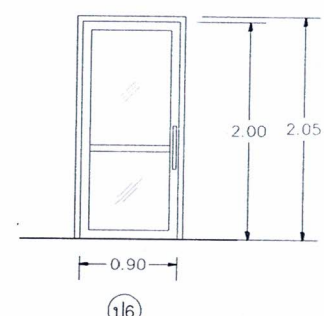

ลักษณะ	ประตูบานสวิง 0.90x2.00 ม.(ประตูระบบตีกราด)
วงกบ	กรอบบานอลูมิเนียม(สีเคลือบอบขาว) หนา 1.2 มม.
กรอบบาน	อลูมิเนียม(สีเคลือบอบขาว)
ลูกฟัก	กระจกฝ้า หนา 6 มม.
อุปกรณ์	บานสวิง, อุปกรณ์ครบชุด/ตามมาตรฐานผู้ผลิต

[Signature]

[Signature]

[Signature]

แบบขยายประตู

[Signature]

[Signature]



กระทรวงสาธารณสุข
ประเทศไทย

โครงการ: **ปรับปรุง**
ห้องอุบัติเหตุและฉุกเฉิน
โรงพยาบาลกำแพงเพชร
จังหวัดกำแพงเพชร

ออกแบบ/เขียนแบบ:

นายสินธิชัย แสงโชติ
ว.บ.ก่อสร้าง

วิศวกรโยธา:

วิศวกรไฟฟ้า:

เห็นชอบ:

อนุมัติ:

แบบแสดง:
ขยายผนัง

เลขที่แบบ:

A-10 20
แผ่นที่ 10 จำนวน แผ่น

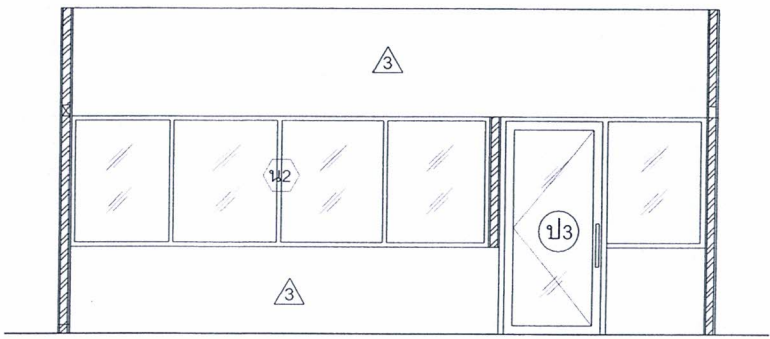

สัญลักษณ์	รายละเอียด
ป3	บานประตูวงอลูมิเนียมกรอบเคลือบอบขาว
3	ผนังอิฐมวลเบาฉาบเรียบพร้อมสลิมนิว
น42	บานกระจกอลูมิเนียมติดตายเคลือบอบขาว

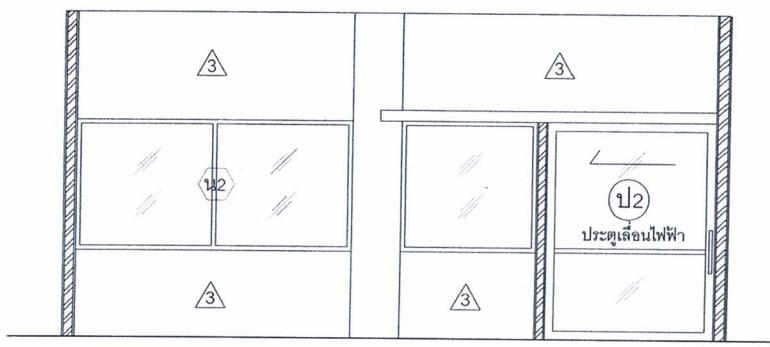

สัญลักษณ์	รายละเอียด
ป2	บานประตูอลูมิเนียมเคลือบอบขาวระบบไฟฟ้า
3	ผนังอิฐมวลเบาฉาบเรียบพร้อมสลิมนิว
น42	บานกระจกอลูมิเนียมติดตายเคลือบอบขาว

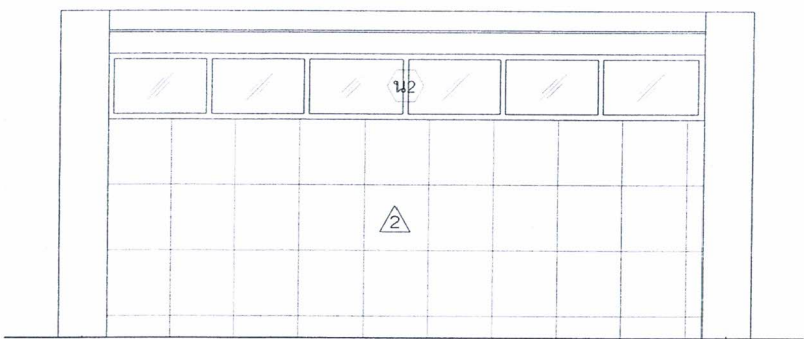

สัญลักษณ์	รายละเอียด
ป3	บานประตูอลูมิเนียมเคลือบอบขาว
2	ผนังอิฐมวลเบาฉาบปูนปุกระเบื้องแกรนิตโต้ 0.60x0.60 ม.
น42	บานกระจกอลูมิเนียมติดตายเคลือบอบขาว

แบบขยายผนัง



โครงการ: ปรับปรุง
ห้องอุบัติเหตุและฉุกเฉิน
โรงพยาบาลกำแพงเพชร
จังหวัดกำแพงเพชร

ออกแบบ/เขียนแบบ:
[Signature]
นายสันติชัย แสงโชติ
ท.บ.ก่อสร้าง

วิศวกรโยธา:
[Signature]

วิศวกรไฟฟ้า:
[Signature]

เห็นชอบ:
[Signature]

อนุมัติ:
[Signature]

แบบแสดง:
ตกแต่งผนังด้านหน้า

เลขที่แบบ:

B-01 20
แผ่นที่ 11 จำนวน แผ่น

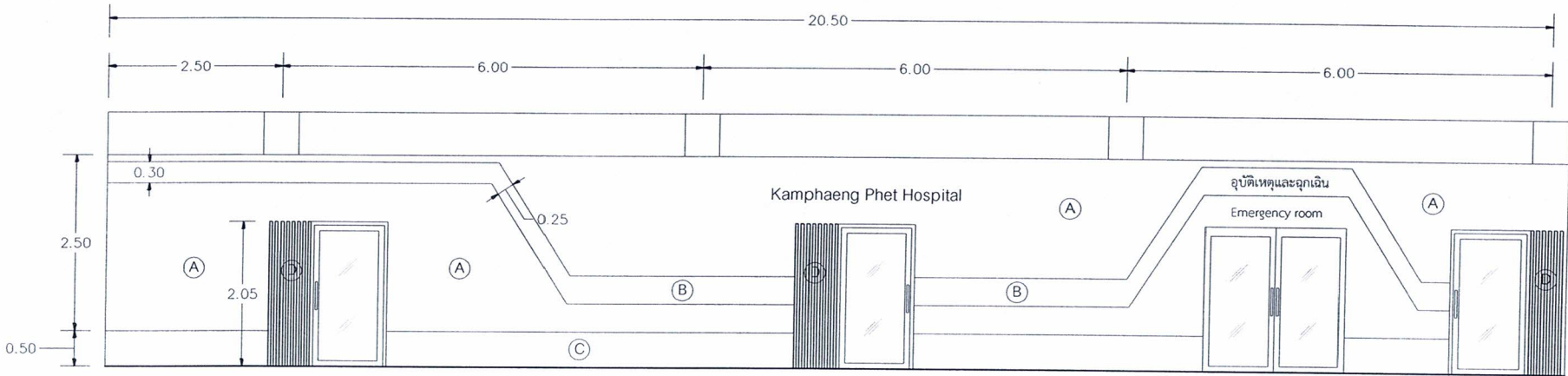

งานตกแต่งผนังด้านหน้าปรับปรุงอุบัติเหตุและฉุกเฉิน

สัญลักษณ์	รายละเอียดสัญลักษณ์
(A)	ผนังไม้อัดยาง หนา 4 มม. โครงคร่าไม้ 1"x2" กรุด้วยแผ่นลามิเนท(สีเลือกภายหลัง)
(B)	ผนังตกแต่งด้วยอลูมิเนียมคอมพาสิต หนา 4 มม.(สีเลือกภายหลัง)พร้อมซ่อนไฟเส้น(สี)ด้านใน
(C)	บัวผนังตกแต่งด้วยอลูมิเนียมคอมพาสิต หนา 4 มม.(สีเลือกภายหลัง)
(D)	ผนังตกแต่งระแนงไม้สังเคราะห์แนวตั้งลายไม้ ขนาด 2"x4" (สีเลือกภายหลัง)

[Handwritten signatures and notes]



กระทรวงสาธารณสุข
THAILAND
MINISTRY OF PUBLIC HEALTH

โครงการ:
ปรับปรุง
ห้องอุบัติเหตุและฉุกเฉิน
โรงพยาบาลกำแพงเพชร
จังหวัดกำแพงเพชร

ออกแบบ/เขียนแบบ:

นายสินธิชัย แสงโชติ
วท.บ.ก่อสร้าง

วิศวกรโยธา:

วิศวกรไฟฟ้า:

เห็นชอบ:

อนุมัติ:

แบบแสดง:
Built-in (B1)

เลขที่แบบ:

B-02

20

แผ่นที่ 12

จำนวน แผ่น

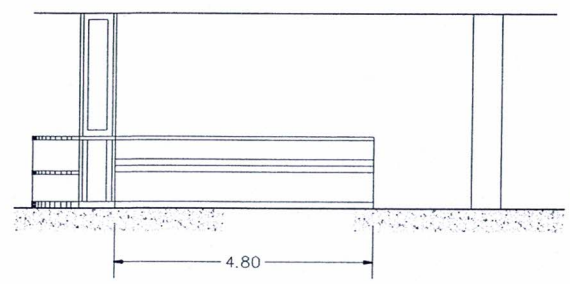

รูปด้านหน้า

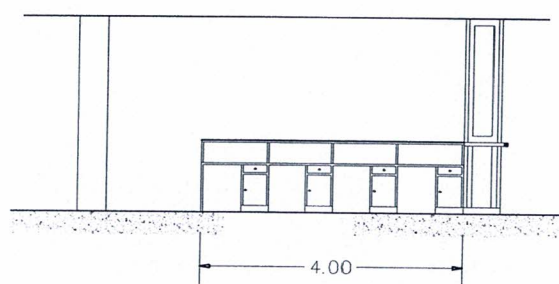

รูปด้านหลัง

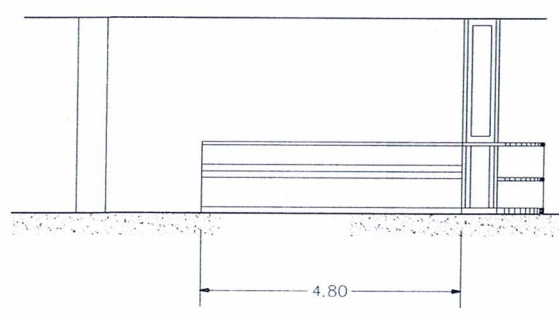

รูปด้านหน้า

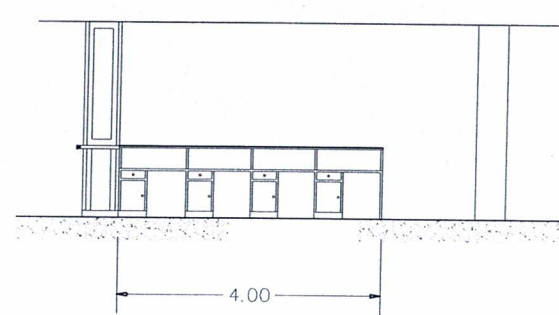

รูปด้านหลัง

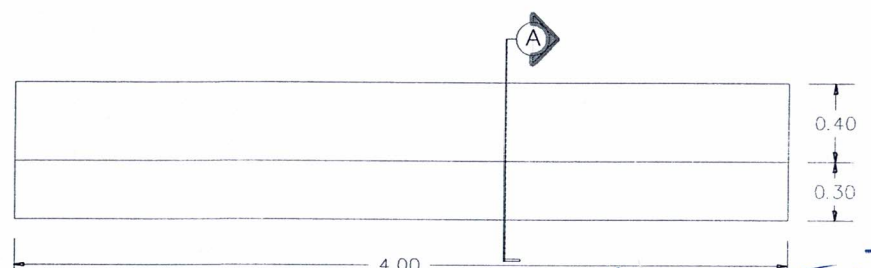

รูป TOP

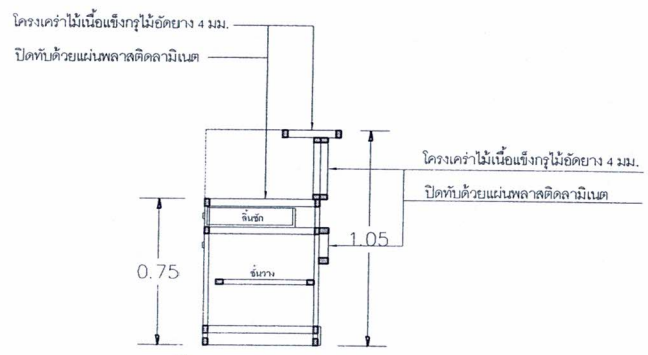

ตัด (A)





ขยาย Built-in (B1)





กระทรวงสาธารณสุข
THAILAND
MINISTRY OF PUBLIC HEALTH

โครงการ: ปรับปรุง
ห้องอุบัติเหตุและฉุกเฉิน
โรงพยาบาลกำแพงเพชร
จังหวัดกำแพงเพชร

ออกแบบ/เขียนแบบ:

นายสินชัย แสงโชติ
วท.บ.ก่อสร้าง

วิศวกรโยธา:

วิศวกรไฟฟ้า:

เห็นชอบ:

อนุมัติ:

แบบแสดง:
Built-in (B2)

เลขที่แบบ:

B-03 20
แผ่นที่ 13 จำนวน แผ่น

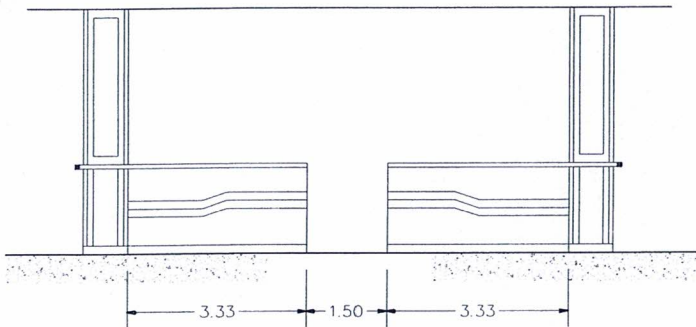

รูปด้านหน้า

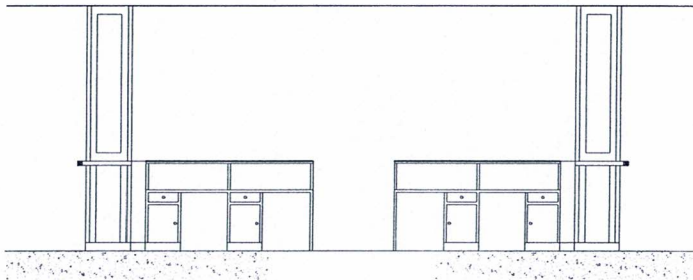

รูปด้านหลัง

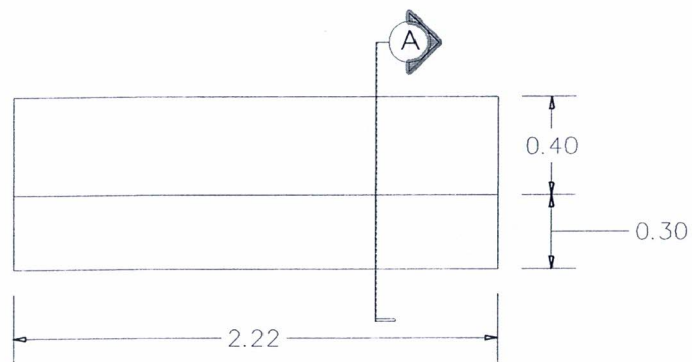

รูป TOP

ช่างศิลป์

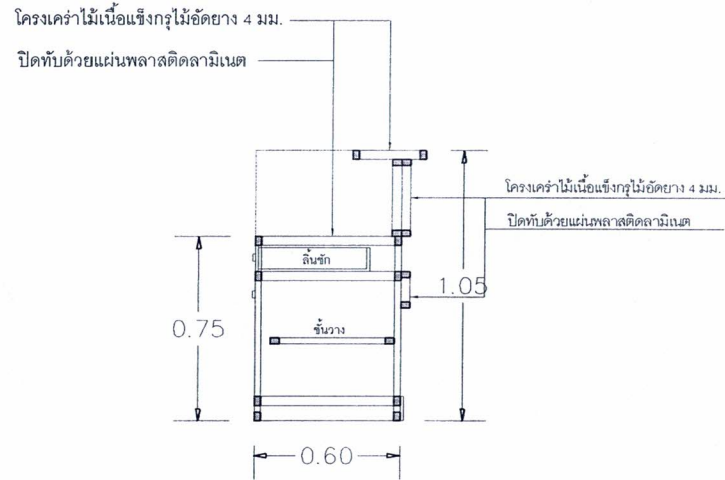

ตัด (A)

ขยาย Built-in (B2)

03-1



กระทรวงสาธารณสุข
THAILAND
MINISTRY OF PUBLIC HEALTH
ไทยสถาบารักษาประชาชน

โครงการ: ปรับปรุง
ห้องอุบัติเหตุและฉุกเฉิน
โรงพยาบาลกำแพงเพชร
จังหวัดกำแพงเพชร

ออกแบบเขียนแบบ:

นายสินธิชัย แสงโชติ
วท.บ.ก่อสร้าง

วิศวกรโยธา:

วิศวกรไฟฟ้า:

เห็นชอบ:

อนุมัติ:

แบบแสดง:

ขยาย B3,B4,F1

เลขที่แบบ:

B-04

20

แผ่นที่ 14

จำนวน แผ่น

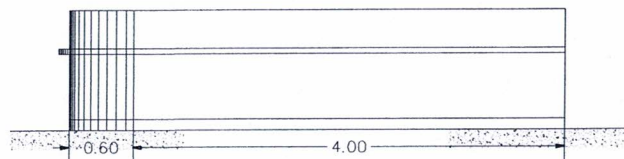

รูปด้านหน้า

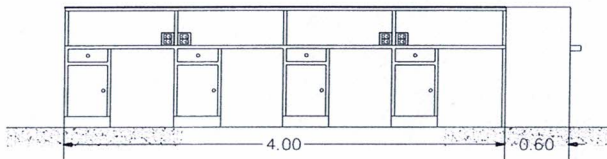

โครงเคาไม้เนื้อแข็งกรุไม้ฉลวยาง 4 มม.

ปิดทับด้วยแผ่นพลาสติกดลามิเนต

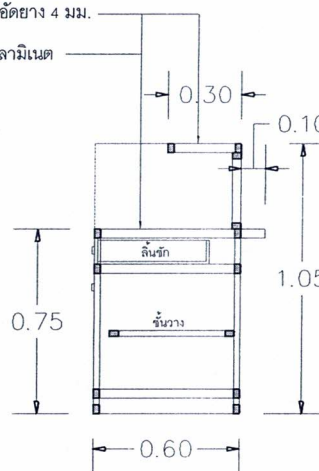

ตัด A

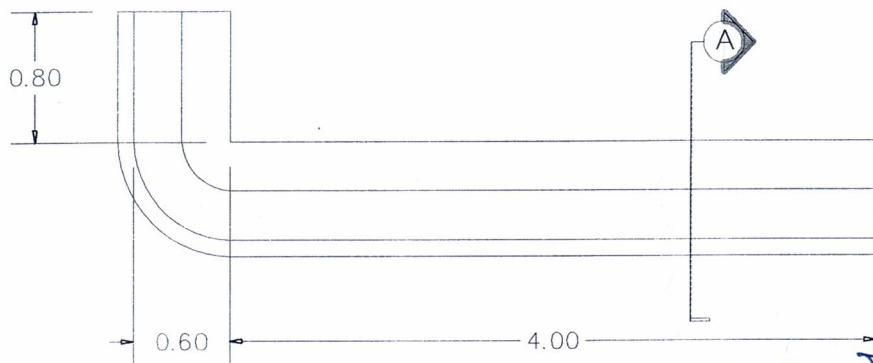

รูป TOP

ขยาย Built-in (B3)



กระทรวงสาธารณสุข

โครงการ:

ปรับปรุง
ห้องอุบัติเหตุและฉุกเฉิน
โรงพยาบาลกำแพงเพชร
จังหวัดกำแพงเพชร

ออกแบบ/เขียนแบบ:

นายสินรัชย์ แสงโชติ
วท.บ.ก่อสร้าง

วิศวกรโยธา:

วิศวกรไฟฟ้า:

เห็นชอบ:

อนุมัติ:

แบบแสดง:

ขยาย B3, B4, F1

เลขที่แบบ:

B-05

20

แผ่นที่ 15

จำนวน แผ่น

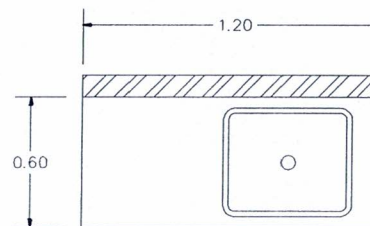
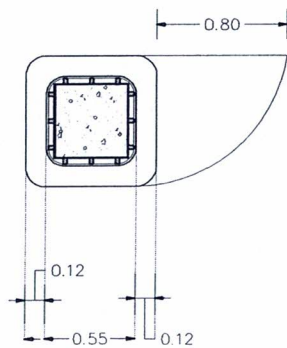
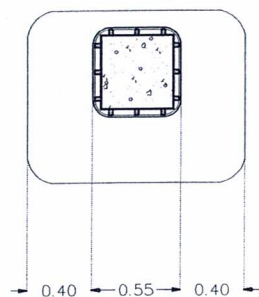

ขยายเคาน์เตอร์อ่างล้างมือ (F1)

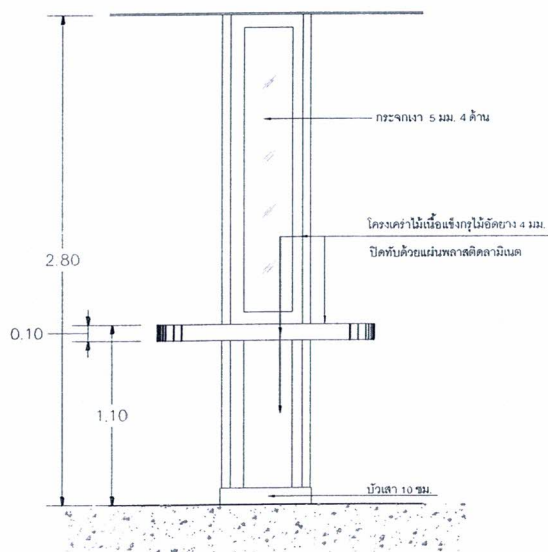

งานตกแต่งเสา B4

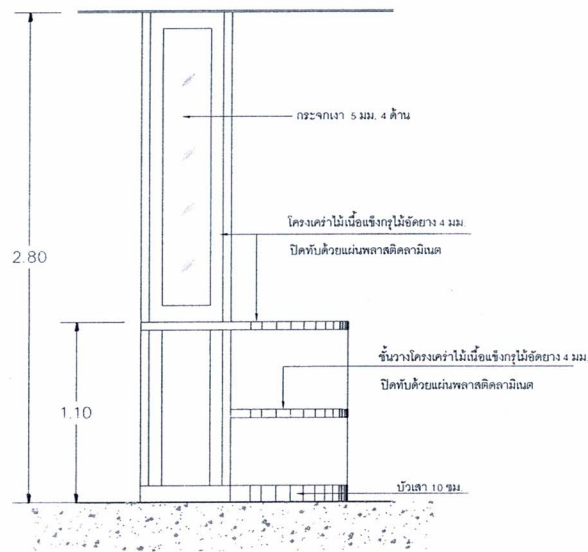

งานตกแต่งเสา B5

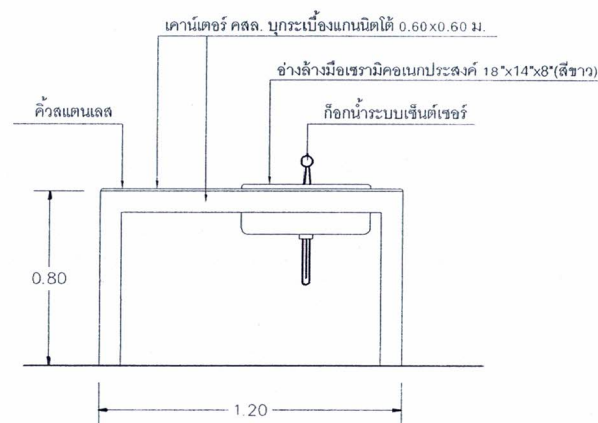



แบบปรับปรุงห้องอุบัติเหตุและฉุกเฉิน 1:100



โครงการ: **ปรับปรุง
ห้องอุบัติเหตุและฉุกเฉิน**
โรงพยาบาลกำแพงเพชร
จังหวัดกำแพงเพชร

ออกแบบ/เขียนแบบ:
[Signature]
นายสินธิชัย แสงโชติ
วท.บ.ก่อสร้าง

วิศวกรโยธา:
[Signature]

วิศวกรไฟฟ้า:
[Signature]

เห็นชอบ:
[Signature]

อนุมัติ:
[Signature]

แบบแสดง:
ปรับปรุงระบบไฟฟ้า

เลขที่แบบ:

สายเมนไฟฟ้าคุ้มครองได้บนได ชั้น 1 ขนาด THW. 25 SQ.MM. (ระบบไฟฟ้าสำรองเดิม)

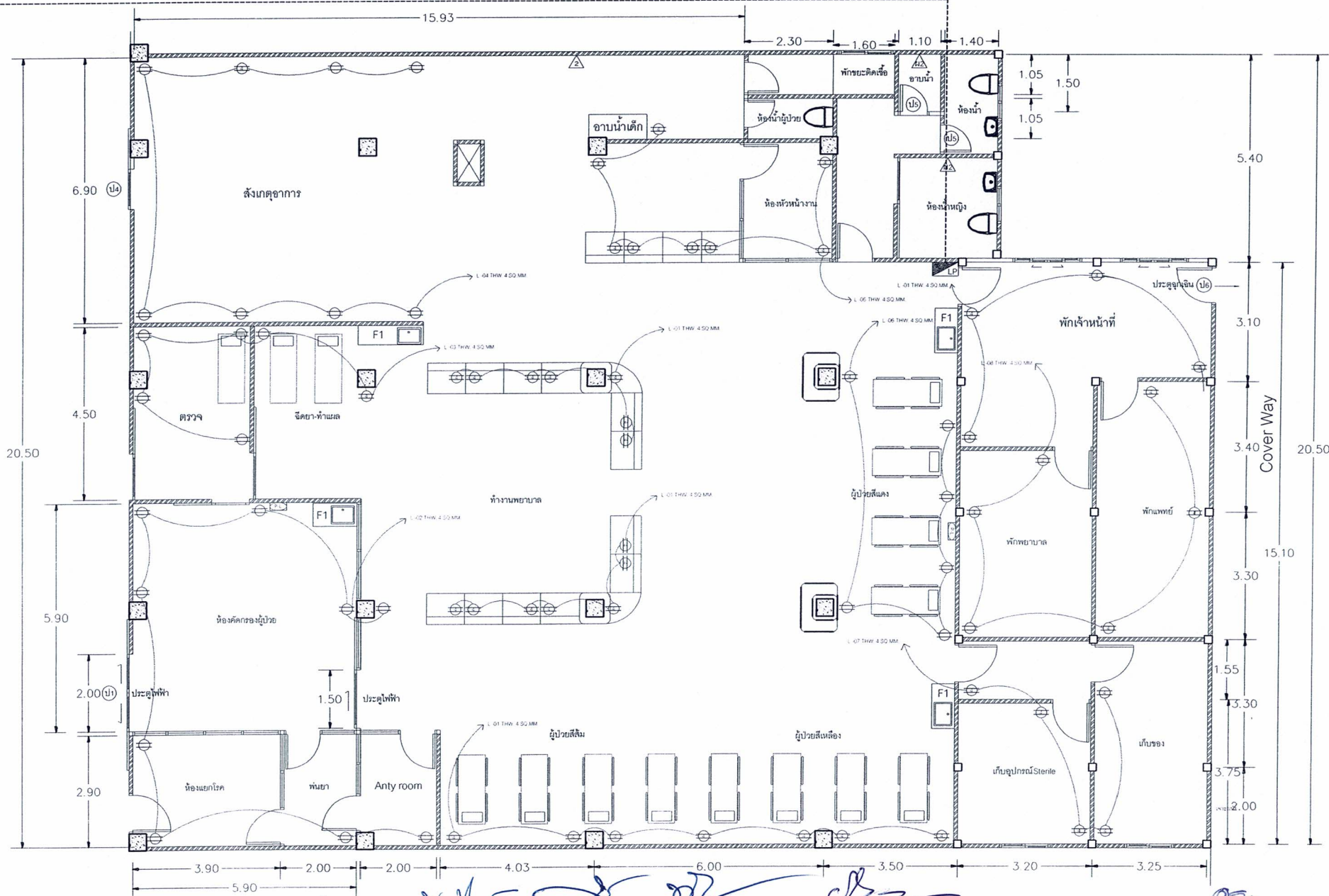

Handwritten signatures and initials are present at the bottom of the plan, including 'A. H.' and 'S. H.'.

แบบปรับปรุงห้องอุบัติเหตุและฉุกเฉิน 1:100



โครงการ: **ปรับปรุงห้องอุบัติเหตุและฉุกเฉิน**
โรงพยาบาลกำแพงเพชร
จังหวัดกำแพงเพชร

ออกแบบ/เขียนแบบ: *[Signature]*
นายสินธิชัย แสงโชติ
วท.บ.ก่อสร้าง

วิศวกรโยธา: *[Signature]*

วิศวกรไฟฟ้า: *[Signature]*

เห็นชอบ: *[Signature]*

อนุมัติ: *[Signature]*

แบบแสดง: **แปลนตัวรับไฟฟ้า**

เลขที่แบบ:



กระทรวงสาธารณสุข
THAILAND
MINISTRY OF PUBLIC HEALTH

โครงการ: **ปรับปรุง**
ห้องอุบัติเหตุและฉุกเฉิน
โรงพยาบาลกำแพงเพชร
จังหวัดกำแพงเพชร

ออกแบบ/เขียนแบบ:

[Signature]
นายสินชัย แสงโชติ
ท.บ.ก่อสร้าง

วิศวกรโยธา:

[Signature]

วิศวกรไฟฟ้า:

[Signature]

เห็นชอบ:

[Signature]

อนุมัติ:

[Signature]

แบบแสดง:

ปรับอากาศและระบายอากาศ

เลขที่แบบ:

E-03

20

แผ่นที่ 18

จำนวน แผ่น

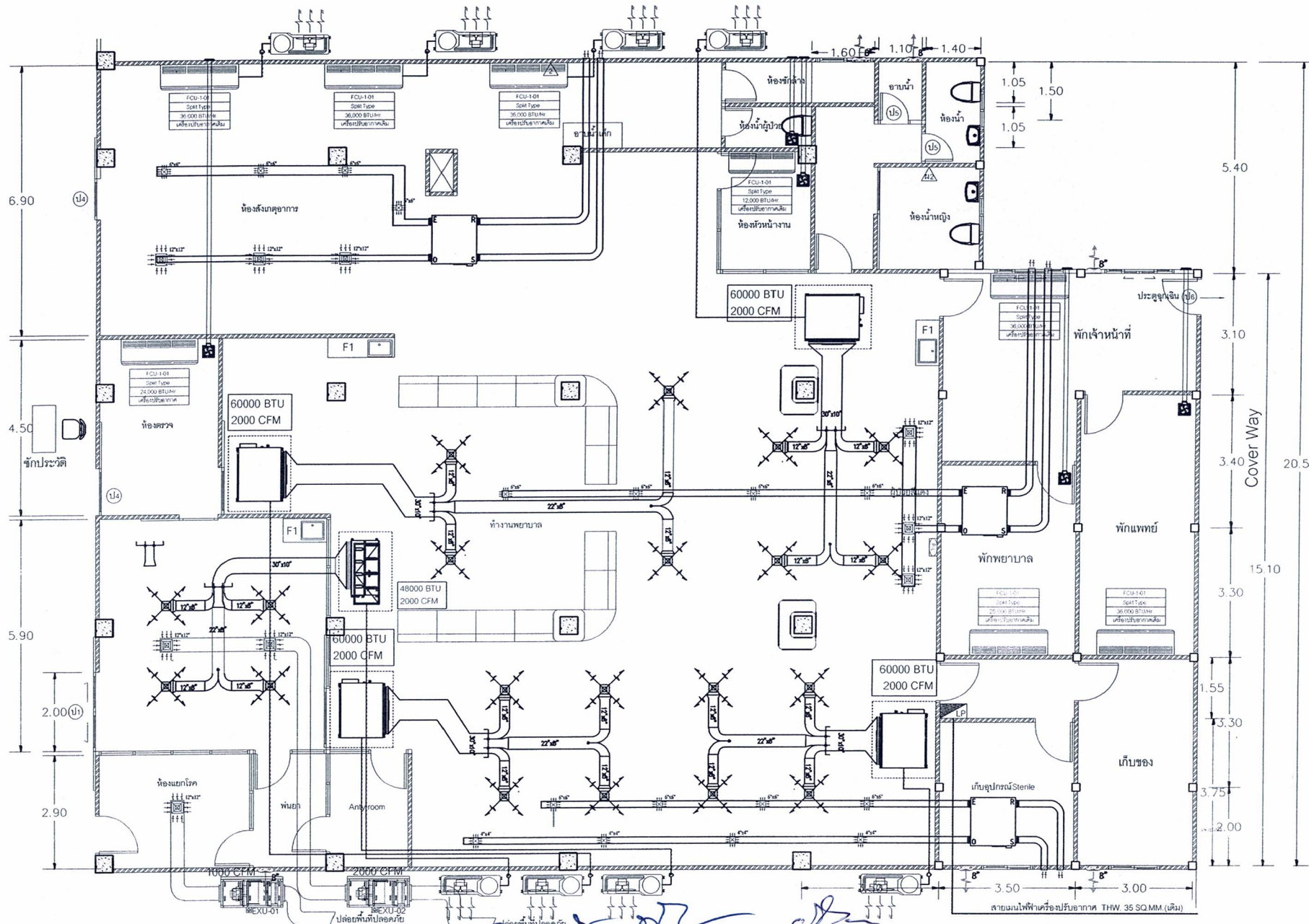

[Handwritten signatures]
แบบปรับปรุงห้องอุบัติเหตุและฉุกเฉิน 1:100

[Handwritten initials]



กระทรวงสาธารณสุข
THAILAND
MINISTRY OF PUBLIC HEALTH

โครงการ: ปรับปรุง
ห้องอุบัติเหตุและฉุกเฉิน
โรงพยาบาลกำแพงเพชร
จังหวัดกำแพงเพชร

ออกแบบ/เขียนแบบ:

[Signature]

นายสินชัย แสงโชติ
วท.บ.ก่อสร้าง

วิศวกรโยธา:

[Signature]

วิศวกรไฟฟ้า:

[Signature]

เห็นชอบ:

[Signature]

อนุมัติ:

[Signature]

แบบแสดง:

ปรับอากาศและระบายอากาศ

เลขที่แบบ:

E-04

20

แผ่นที่ 19

จำนวน แผ่น

RECTANGULAR DUCT CONSTRUCTION (LOW PRESSURE)

DIMENSIONS OF LARGEST SIZE OF DUCT	MINIMUM SIZE OF GALVANIZED STEEL SHEET	MINIMUM THICKNESS OF SHEET	MINIMUM SPACING BETWEEN JOINTS	JOINT TYPE	MINIMUM SPACING BETWEEN JOINTS
12" (305mm)	24 (610)	0.10	N, D	A, B, C	48 min. L, 48x48mm, 80mm
14" (355mm)	24 (610)	0.12	N, D	A, B, C	48 min. L, 48x48mm, 80mm
16" (406mm)	24 (610)	0.12	N, D	A, C, E	48 min. L, 48x48mm, 80mm
18" (457mm)	24 (610)	0.12	N	A, C, E, F	48 min. L, 48x48mm, 80mm
20" (508mm)	24 (610)	0.12	N	A, C, E, F	48 min. L, 48x48mm, 80mm
22" (559mm)	24 (610)	0.12	N	A, C, E, F, G	48 min. L, 48x48mm, 80mm
24" (610mm)	24 (610)	0.12	N	A, C, E, F, G, H	48 min. L, 48x48mm, 80mm
26" (660mm)	24 (610)	0.12	N	A, C, E, F, G, H	48 min. L, 48x48mm, 80mm
28" (711mm)	24 (610)	0.12	N	A, C, E, F, G, H	48 min. L, 48x48mm, 80mm
30" (762mm)	24 (610)	0.12	N	A, C, E, F, G, H	48 min. L, 48x48mm, 80mm
32" (813mm)	24 (610)	0.12	N	A, C, E, F, G, H	48 min. L, 48x48mm, 80mm
34" (864mm)	24 (610)	0.12	N	A, C, E, F, G, H	48 min. L, 48x48mm, 80mm
36" (915mm)	24 (610)	0.12	N	A, C, E, F, G, H	48 min. L, 48x48mm, 80mm
38" (966mm)	24 (610)	0.12	N	A, C, E, F, G, H	48 min. L, 48x48mm, 80mm
40" (1017mm)	24 (610)	0.12	N	A, C, E, F, G, H	48 min. L, 48x48mm, 80mm

DUCT HANGERS AND SUPPORTS

DIMENSIONS OF DUCT	HANGER SPACING	STEEL ANGLE	STEEL ROD
UP TO 36"	3.0m	L 48x48mm	48 mm
36" TO 42"	3.0m	L 48x48mm	48 mm
42" TO 48"	3.0m	L 48x48mm	48 mm
48" TO 54"	3.0m	L 48x48mm	48 mm
54" TO 60"	3.0m	L 48x48mm	48 mm
60" AND OVER	3.0m	L 50x50mm	48 mm

DETAIL OF DUCT LAOUT INSTALLATION

DETAIL OF DUCT LAOUT INSTALLATION 2 (LOW VELOCITY, RECTANGULAR DUCT WORK)

DETAIL OF DUCT LAOUT INSTALLATION 3 (LOW VELOCITY, RECTANGULAR DUCT WORK)

RECTANGULAR DUCT CONSTRUCTION (LOW PRESSURE)

DUCTS 19" (475mm.) THRU 41" (1025mm.)

RECTANGULAR DUCT CONSTRUCTION (LOW PRESSURE)

DUCTS 42" (1050mm.) THRU 60" (1500mm.)

RECTANGULAR DUCT CONSTRUCTION (LOW PRESSURE)

DUCTS 61" (1525mm.) THRU 84" (2100mm.)

RECTANGULAR DUCT CONSTRUCTION (LOW PRESSURE)

DUCTS 85" (2125mm.) AND OVER

SPLIT TYPE AIR CONDITIONER INSTALLATION DETAIL

[Handwritten signatures and notes in blue ink]

FLEXIBLE DUCT SUPPORT	CORNER CLOSURES-FLANGES	DUCT FLEXIBLE CONNECTION	MECHANICAL PINS INSTALLATION FOR DUCT INSULATION KITCHEN EXHAUST	RECTANGULAR DUCT INSULATION FOR KITCHEN EXHAUST
REFRIGERANT PIPING CONDUIT & SUPPORT HANGER DETAIL	DUCT PASSING THROUGH WALL	PIPE PASSING THROUGH ROOF SLAB	CEILING MOUNTED CASSETTE FAN DETAIL	PROPELLER FAN (SMALL SIZE)

Handwritten signatures and notes at the bottom of the page.

โครงการ: ปรับปรุง
ห้องอุบัติเหตุและฉุกเฉิน
โรงพยาบาลกำแพงเพชร
จังหวัดกำแพงเพชร

ออกแบบ/เขียนแบบ:

นายสินชัย แสงโชติ
ท.บ.ก่อสร้าง

วิศวกรโยธา:

วิศวกรไฟฟ้า:

เห็นชอบ:

อนุมัติ:

แบบแสดง:
ปรับอาคารและระบายอากาศ

เลขที่แบบ:

การแบ่งงวดงาน-งวดเงิน และระยะเวลาการก่อสร้าง

สิ่งก่อสร้าง : ปรับปรุงห้องอุบัติเหตุและฉุกเฉิน
สถานที่ก่อสร้าง : โรงพยาบาลกำแพงเพชร จังหวัดกำแพงเพชร
ราคาก่อสร้าง : ๑๐๐%
ระยะเวลาก่อสร้าง : ๑๕๐ วัน (หนึ่งร้อยห้าสิบวัน)
การก่อสร้างแบ่งเป็น : ๓ งวด

งวดที่ ๑

จำนวนเงิน ๓๐% (ร้อยละสี่สิบห้าของเงินสัญญาจ้าง) เป็นเงิน ๑,๔๙๔,๐๐๐.๐๐ บาท
(หนึ่งล้านสี่แสนเก้าหมื่นสี่พันบาทถ้วน)

จ่ายให้เมื่อผู้รับจ้างได้ทำการ

- ๑.๑ งานผนังขอบเขตก่อสร้าง/กันฝุ่นละออง
- ๑.๒ งานรื้อทาบผนัง/รื้อผนังกระจกอลูมิเนียม/ประตู/หน้าต่างและระบบไฟฟ้า
- ๑.๓ งานก่อผนัง/เอ็นทับหลัง/ฉาบปูนและสทิมผิวผนัง
- ๑.๔ งานติดตั้งฝ้าเพดานฉาบเรียบ/ช่องเซอร์วิสสำเร็จ(ยกเว้นส่วนที่ติดขัดกับงานอื่น)
- ๑.๕ งานเดินสายไฟร้อยท่อบนฝ้าเพดาน(ยกเว้นส่วนที่ติดขัดกับงานอื่น)
- ๑.๖ งานเดินท่อระบบไปป์ไลน์บนฝ้าเพดาน(ยกเว้นส่วนที่ติดขัดกับงานอื่น)
- ๑.๗ งานติดตั้งท่อลมระบบปรับอากาศและระบายอากาศ
- ๑.๘ งานปรับปรุงหลังคา

ทั้งหมดแล้วเสร็จและได้ก่อสร้างรายการต่างๆ ทั้งหมดแล้วเสร็จ ครบถ้วน ถูกต้องตาม
รูปแบบรายการและสัญญาทุกประการ
(กำหนดเวลา ๔๐ วัน)

งวดที่ ๒

จำนวนเงิน ๓๐% (ร้อยละสี่สิบห้าของเงินสัญญาจ้าง) เป็นเงิน ๑,๔๙๔,๐๐๐.๐๐ บาท
(หนึ่งล้านสี่แสนเก้าหมื่นสี่พันบาทถ้วน)

จ่ายให้เมื่อผู้รับจ้างได้ทำการ

- ๒.๑ งานปูกระเบื้องพื้นแกรนิตโต้/กระเบื้องเซรามิค(ห้องน้ำ)
- ๒.๒ งานปูผนังแกรนิตโต้/กระเบื้องเซรามิค(ห้องน้ำ)
- ๒.๓ งานติดตั้งประตูและหน้าต่างพร้อมอุปกรณ์
- ๒.๔ งานติดตั้งระบบประตูไฟฟ้าและระบบคีย์การ์ด
- ๒.๕ งานติดตั้งท่อน้ำและสุขภัณฑ์
- ๒.๖ งานติดตั้งเคาน์เตอร์อ่างล้างมือ(ระบบกักน้ำเซ็นต์เซอร์)
- ๒.๗ งานทาสี

ทั้งหมดแล้วเสร็จและได้ก่อสร้างรายการต่างๆ ทั้งหมดแล้วเสร็จ ครบถ้วน ถูกต้องตาม
รูปแบบรายการและสัญญาทุกประการ
(กำหนดเวลา ๕๕ วัน)

๑๕๖๖

๒๖/๑๒/๒๕๖๖

๒/งวดที่ ๓...

งวดที่ ๓ (สุดท้าย) จำนวนเงิน ๔๐% (ร้อยละสี่สิบห้าของเงินสัญญาจ้าง) เป็นเงิน ๑,๙๙๒,๐๐๐.๐๐ บาท
(หนึ่งล้านเก้าแสนเก้าหมื่นสองพันบาทถ้วน)

จ่ายให้เมื่อผู้รับจ้างได้ทำการ

๓.๑ งาน Built-in และงานตกแต่งเสา

๓.๒ งานติดตั้งระบบไปป์ไลน์

๓.๓ งานติดตั้งดวงโคมไฟ - สวิตช์, ปลั๊กไฟฟ้าและโคมไฟสองป้าย

๓.๔ งานติดตั้งพัดลมดูดอากาศ

๓.๕ งานติดตั้งเครื่องปรับอากาศและเครื่องแลกเปลี่ยนอากาศ

๓.๖ งานย้ายและติดตั้งเครื่องปรับอากาศ

๓.๗ งานตกแต่งผนังด้านหน้าพร้อมตัวหนังสือสแตนเลส

๓.๘ งานงานทดสอบระบบต่างๆ

ทั้งหมดแล้วเสร็จและได้ก่อสร้างรายการต่างๆ ทั้งหมดแล้วเสร็จ ครบถ้วน ถูกต้องตาม
รูปแบบรายการและสัญญาทุกประการ

(กำหนดเวลา ๕๕ วัน)

๘๓๗๖ ๗   

๑๒

ตารางแสดงวงเงินงบประมาณที่ได้รับจัดสรรและราคากลางในงานจ้างก่อสร้าง

๑. ชื่อโครงการ การประกวดราคาจ้างปรับปรุงห้องอุบัติเหตุและฉุกเฉิน จำนวน ๑ งาน.....
๒. หน่วยงานเจ้าของโครงการ.....โรงพยาบาลกำแพงเพชร จังหวัดกำแพงเพชร.....
๓. วงเงินงบประมาณที่ได้รับจัดสรร..... - ๔,๙๘๐,๐๐๐.๐๐ - บาท.....
๔. ลักษณะงาน (โดยสังเขป)
จ้างซ่อมแซมห้องพิเศษ อาคาร ๗ (จำนวน ๒ ชั้น) จำนวน ๑ งาน
๕. ราคากลางคำนวณ ณ วันที่ ๑๙ สิงหาคม ๒๕๖๓
เป็นเงิน..... - ๔,๙๘๐,๐๐๐.๐๐ - บาท..... ราคา/หน่วย(ถ้ามี)..... - ๔,๙๘๐,๐๐๐.๐๐ - บาท.....
๖. บัญชีราคากลาง
๖.๑ แบบแสดงรายการปริมาณและราคา (แบบ ปร.๔)
๖.๒ แบบสรุปค่าแรงก่อสร้าง (แบบ ปร.๕)
๗. รายชื่อคณะกรรมการกำหนดราคากลาง
- | | | |
|--------------------------------|-------------------------------|---------------|
| ๑) นายพงศ์สุรีย์ ภูวรัตน์วิจิธ | ตำแหน่ง นายแพทย์ชำนาญการพิเศษ | ประธานกรรมการ |
| ๒) นางสาวนวรรตน์ หงษ์ยนต์ | ตำแหน่ง พยาบาลวิชาชีพชำนาญการ | กรรมการ |
| ๓) นายมณฑล ทันทะคุ | ตำแหน่ง นายช่างเทคนิคชำนาญงาน | กรรมการ |
| ๔) นายภัทรวุฒิ ธรรมธีระศิษณ์ | ตำแหน่ง วิศวกรไฟฟ้า | กรรมการ |
| ๕) นายอนันตศักดิ์ แสนนรินทร์ | ตำแหน่ง วิศวกรโยธา | กรรมการ |